

# ヤンマーローンモア-

## YANMAR LAWN MOWER

### PARTS CATALOG

● パーツカタログ

NPC-2145

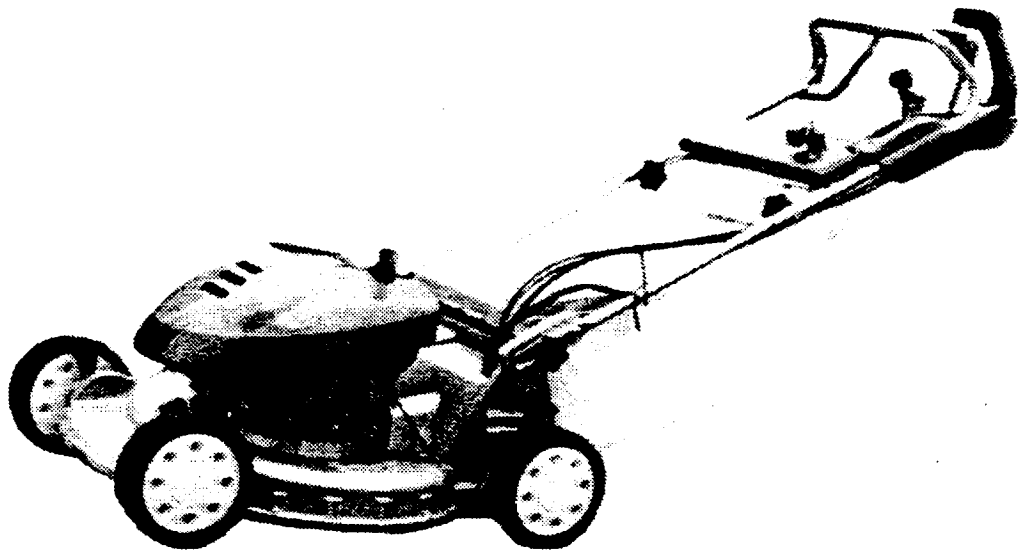

MODEL  
YL480T·YL480TS·YL480TSE  
YL530T·YL530TS·YL530TSE

エンジン部  
ENGINE UNIT (MODEL FC150V  
(-AB50--AB51))

エンジン関連部  
ENGINE RELATION UNIT

駆動部  
DRIVE UNIT

車輪部  
WHEEL UNIT

刈取部  
REAPING UNIT

ハンドル部  
HANDLE UNIT

フレーム部  
FRAME UNIT

銘板・付属品部  
LABELS & ACCESSORIES UNIT

部品番号順索引表  
PARTS INDEX

# 目 次 TABLE OF CONTENTS

ご注文について YOUR PARTS ORDERING

仕 様 SPECIFICATIONS

配 線 図 WIRING DIAGRAM

## エンジン部(FC150V(-AB50-AB51)形) ENGINE UNIT(MODEL FC150V(-AB50-AB51))

項目No GROUP No	項目名称	GROUP NAME
1.	シリンダ・クランクケース	CYLINDER & CRANK CASE
2.	ピストン・クランクシャフト	PISTON & CRANKSHAFT
3.	バルブ・カムシャフト	VALVE & CAM SHAFT
4.	潤滑装置	LUBRICATING DEVICE
5.	冷却装置	COOLING DEVICE
6.	電 装 品	ELECTRICAL PARTS
7.	コントロール装置	CONTROL DEVICE
8.	キャブレター	CARBURETOR
9.	エアフィルタ・マフラ	AIR FILTER & MUFFLER
10.	フュエルタンク・フュエルバルブ	FUEL TANK & FUEL VALVE
11.	スターター	STARTER
12.	スターター	STARTER
13.	ラベル	LABELS

## エンジン関連部 ENGINE RELATION UNIT

1.	クラッチ・エンジンカバー	CLUTCH & ENGINE COVER
----	--------------	-----------------------

## 駆動部 DRIVE UNIT

2.	入力	INPUT
3.	ギヤケース	GEAR CASE

## 車輪部 WHEEL UNIT

4.	車輪	WHEEL
5.	車軸	AXLE

## 刈取部 REAPING UNIT

6.	ブレード・ファン・キャッチャー	BLADE, FAN & CATCHER
----	-----------------	----------------------

## ハンドル部 HANDLE UNIT

7.	ハンドル	HANDLE
----	------	--------

## ご注文について

1. 部品をご注文の際には、部品イラストの図番と同じNo.のものをリストから探して必要な部品の形式、部品番号、部品名、個数をお確めの上、ご連絡願います。
2. 部品イラストに番号を付していないものは総て単品販売は致しません。
3. 需要期には特に、消耗部品等の注文が殺到いたしますので、早目に部品の準備を願います。
4. ご注文の部品は原則として誤送以外の返品は認めません。
5. ヤンマ-製品には、ヤンマ-純正部品を必ずご使用願います。  
(市販の類似品を使用されますと、早期破損や性能を悪くする原因となります)

## パーツカタログの見方について

6. リストの見出Noとイラスト図番の末尾が一致しない場合  
互換性記号N、R、Kの場合は新部品のイラストを省略している場合があります。

(例)	イラスト図番	リストの見出No.	
	1	1	(変更前)
		1	<span style="border: 1px dashed black; padding: 2px;">— 1</span> (変更後)
	2	2	

7. レベルの表示と意味

レベル  
 ・ …………… 表示している・印の数をレベルと呼び親子の関係を示します。  
 (・は親部品です)

… …… は・に含まれる子部品です。

… …… は…に含まれる子部品(・からみれば孫部品)です。

8. 互換性記号表示(リスト上の個数の次のI欄)と記号の意味

部品変更が行われた場合、その部品に対して下記の互換性記号が表示される。

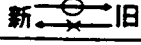
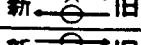
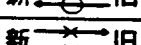
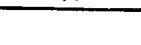
記号	互換性	内 容
N	新  旧	新部品は、旧部品に対して互換性有り、その逆は無し。
P	新  旧	記号Nと同じですが、旧部品の供給を中止し、以後新部品を販売致します。
Q	新  旧	新部品は、旧部品に対して互換性無し、その逆は有り。
R	新  旧	新・旧部品の双方に対して互換性有り。
S	新  旧	新・旧部品の双方に対して互換性無し。
W		新規追加となった部品。
Z		廃止された部品。
F		単品では互換性なし。但し関連部品セットにて互換性有り。
K		使用個数のみの変更。

9. リマークス……………リストの右端のR表記の欄。

9-1) R…欄に数字又は、英字(記号)を表示してあります。

9-2) リスト下段に上記の記号と同一記号を表記して当該部品に対するコメント(備考)を表示しています。

項目No            項目名称  
GROUP No                            GROUP NAME

8. レバー・ワイヤ LEVER & WIRE

9. 電            装            品 ELECTRICAL PARTS

**フレーム部 FRAME UNIT**

10. ケーシング・蓋 CASING & COVER

11. スクレーパー・ガード SCRAPER & GUARD

**銘板・付属品部 LABELS & ACCESSORIES UNIT**

12. 銘                            板 LABELS

13. 工                            具 TOOLS

**部品番号順索引表 PARTS INDEX**

10. イラストの仮想図No.について

イラスト図番の中で○に数字のあるNoは関連のある他の項目Noを表示しています。

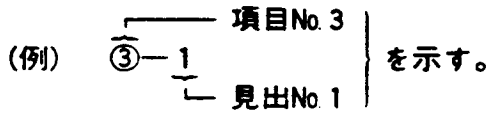

11. 実施号機について

部品が変更された時、その新部品が適用される形式の実施号機を下記のごとく表示しています。

(例) A～Fの形式欄(4形式・6形式表示の2種類あります)は実施号機の前にあるA～Fと対応しております。

(4形式)

(A) =
(B) =
(C) =
(D) =

(6形式)

(A) =	(D) =
(B) =	(E) =
(C) =	(F) =

(例) A = F610001    B = F612001

形式欄Aについては本体No61001号機から変更していることを表わしています。  
 又、形式欄Bについては、本機No612001号機から各々変更していることを、表わしています。

(種類)

E…エンジン機体No  
 F…本 体 No  
 R…口 ー タ リ No

を示す。

12. 改訂版の追加項目No.について

セクション部に追加項目Noが発生した場合の項目Noは連番以外のNoが入っておりますので御了承願います。

(例)

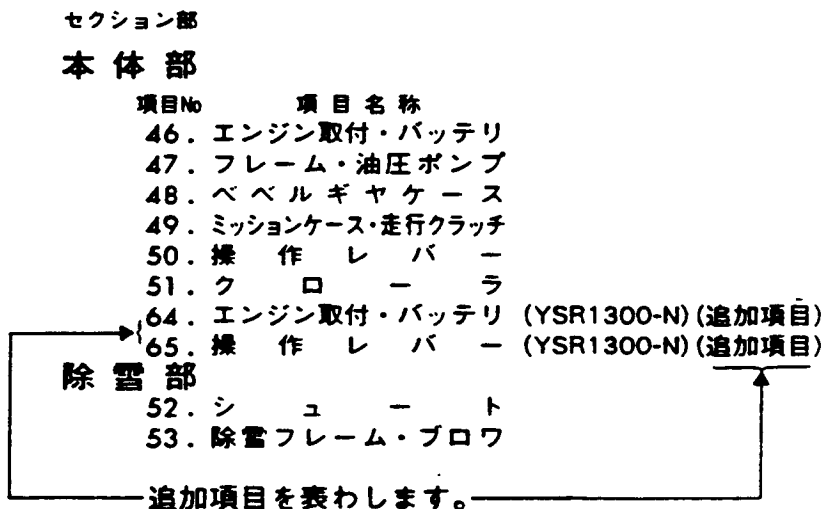

当パーツカタログは、改良等により予告なく変更することがあります。

# YOUR PARTS ORDERING

- When placing your parts order with us, Please contact us upon confirming the Model, Part No, Description and Q'ty of the parts you want to order by this parts catalog.  
First look for the illustration of the part you want. Then you can find out the necessary informations by tracing the illustration No., as each illustration corresponds to the parts list on the following page.
- All parts the illustrations of which are not numbered shall not be sold separately.
- You are asked to prapare parts, especially consumable parts in the demand season earlier, as orders will come with a rush in this season.
- Parts other than those due to misshipping on your part shall not be allowed to returned in principle.
- Please surely use YANMAR Genuine Parts in any YANMAR Product.  
(Use of similar goods (parts) on the market causes earlier damage or worsening of performance.)

## HOW TO READ THIS PARTS CATALOG

- In the case where a Ref. No. given in the list does not agree with the corresponding Sketch No. in illustration (no suffix number as shown below), an illustration for such a New Part has been omitted only in the case of a parts change for which Interchangeability Symbol N, R or K is given.

[Example]

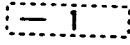
Sketch No. in Illustration	Ref. No. in List	
1	1	(Before the change)
	1 	(After the change)
2	2	











- Indication and meaning of level  
Level

- .....A number of dots indicated is called the level which refers to the assembly-component relation of an assembly part.  
(“ . ” refers to an assembly part.)
- .. ..Refers to a component included in an assembly part indicated by one dot (·).
- ... ..Refers to a component included in a complete part indicated by two dots (··).  
(It indicates a sub-componet of pertinent assembly part indicated by one dot (·).)

- Indication and meaning of interchangeability symbol

(Given under the column “ I ” next to the quantity column in the list)

In the case where a parts change took place, one of the following interchangeability symbols is indicated for that part:

Symbol	Interchangeability	Contents note
N	New  Old 	New Part is interchangeable for Old Part but not interchangeable conversely.
P	New  Old 	Same as symbol N but supply of Old Part is suspended and New Part is sold in the future.
Q	New  Old 	New Part is not interchangeable for Old Part but interchangeable conversely.
R	New  Old 	New Part is interchangeable for Old Part and vice versa.
S	New  Old 	New Part is not interchangeable for Old Part and vice versa.
W		Part newly added.
Z		Part discontinued.
F		Not interchangeable by single part but interchangeable by set of the related parts.
K		Changed only in quantity used.

10. イラストの仮想図No.について  
イラスト図番の中で○に数字のあるNo.は関連のある他の項目No.を表示しています。

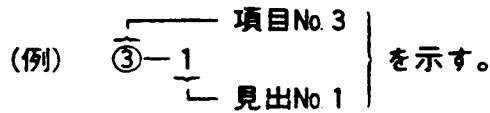

11. 実施号機について  
部品が変更された時、その新部品が適用される形式の実施号機を下記のごとく表示しています。

(例) A～Fの形式欄(4形式・6形式表示の2種類あります)は実施号機の前にあるA～Fと対応しております。

(4形式)

(A) =
(B) =
(C) =
(D) =

(6形式)

(A) =	(D) =
(B) =	(E) =
(C) =	(F) =

(例) A = F610001 B = F612001

形式欄Aについては本体No61001号機から変更していることを表わしています。  
又、形式欄Bについては、本機No612001号機から各々変更していることを、表わしています。

(種類)

E…エンジン機体No  
F…本 体 No  
R…ロ - タ リ No

を示す。

12. 改訂版の追加項目No.について  
セクション部に追加項目No.が発生した場合の項目No.は連番以外のNo.が入っておりますので御了承願います。

(例)

セクション部

本体部

項目No	項目名称
46.	エンジン取付・バッテリー
47.	フレーム・油圧ポンプ
48.	ベベルギヤケース
49.	ミッションケース・走行クラッチ
50.	操 作 レ バ -
51.	ク ロ - ラ
64.	エンジン取付・バッテリー (YSR1300-N) (追加項目)
65.	操 作 レ バ - (YSR1300-N) (追加項目)

除雪部

52. シ ュ - ト  
53. 除雪フレーム・ブロフ

追加項目を表わします。

当パーツカタログは、改良等により予告なく変更することがあります。



9. Remarks ..... (column "R" given at the right end of the list)
- 9-1) A numerical or alphabetic character (symbol) may be indicated under the column "R".
- 9-2) A comment (remarks) for a part in question is given at the lower part of the list, following a symbol identical to the aftermentioned symbol when a symbol is indicated under the column "R".

10 Virtual No. in illustration

A Sketch No. in illustration containing an encircled numeral indicates other related Group No.

[Example]

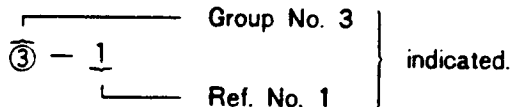

11. Change Effective Machine No.

When a part is changed, a Change Effective Machine No. of such a model for which a New Part is applied is indicated as follows:

[Example] Model columns A ~ F

(Model indication is given in two kinds, namely, 4-model and 6-model indications.) correspond to A ~ F in front of Change Effective Machine No..

4-model Indication

(A) -
(B) -
(C) -
(D) -

6-model Indication

(A) -	(D) -
(B) -	(E) -
(C) -	(F) -

[Example] A=F610001 B= F612001

Model column A indicates that a parts change is put into effect from Machine No. 610001 and on. And moreover Model column B indicates that a parts change is put into effect from Machine No. 612001 and on.

[Classification]

E ..... Engine No.  
 F ..... Machine Body No.  
 R ..... Rotary Unit No.

} indicated.

12. Additional Group No. found in the Revised Edition

Kindly understand that a Group No. other than consecutive numbers has been entered in the case where the corresponding Group is added within the pertinent Section.

[Example]

Section

BODY SECTION

- |           |                               |
|-----------|-------------------------------|
| Group No. | Group name                    |
| 46.       | ENGINE FIXTURE & BATTERY      |
| 47.       | FRAME & HYDRAULIC PUMP        |
| 48.       | BEVEL GEAR CASE               |
| 49.       | TRANSM. CASE & RUNNING CLUTCH |
| 50.       | CONTROL LEVERS                |
| 51.       | CRAWLER                       |

- |     |                          |                                 |
|-----|--------------------------|---------------------------------|
| 64. | ENGINE FIXTURE & BATTERY | (Group added for the YSR1300-N) |
| 65. | CONTROL LEVERS           | (Group added for the YSR1300-N) |

SNOW REMOVAL SECTION

- |     |                             |
|-----|-----------------------------|
| 52. | CHUTE                       |
| 53. | SNOW REMOVAL FRAME & BLOWER |

Additional Groups are indicated.

Owing to the improvement of YANMAR Product involved or its parts, the contents of this Parts Catalog may be altered without prior notice to you.

# 仕様 SPECIFICATIONS

形 式 Model	YL480T	YL480TS	YL480TSE	YL530T	YL530TS	YL530TSE
(フ レ ム) (Frame)						
長 さ mm(in) Length	1570 (61.8)			1615 (63.6)		
幅 mm(in) Width	520 (20.5)			580 (22.8)		
高 さ mm(in) Height	1020 (40.2)					
乾 燥 重 量 kg(lb) Dry weight	40 (88.2)	43 (94.8)	48 (105.8)	41 (90.4)	45 (99.2)	49 (108.0)
(エ ン ジ ン) (Engine)	FC150V(-AB50--AB51)					
タ イ プ Type	4 サイクルオーバーヘッドバルブ 4-cycle, overhead valve					
排 気 量 cu(in) Displacement	153 (9.3)					
オ イ ル 容 量 (ℓ) Oil capacity	0.55					
燃 料 タ ン ク 容 量 (ℓ) Fuel tank capacity	1.3					
ス パ ー ク プ ラ グ (NGK) Spark plug	BP6ES					
始 動 方 式 Excitement format	リコイル Recoil	セルモータ Cell motor	リコイル Recoil	セルモータ Cell motor		
袋 容 量 (ℓ) Grass bag capacity	60			73		
刈 幅 mm(in) Mowing width	480 (19)			530 (21)		

※この仕様は、改良などにより予告なく変更する場合があります。

NOTE : Given Specifications may be altered for improvement, etc. without prior notice.

# 配線図 WIRING DIAGRAM

<YL480TSE・YL530TSE>

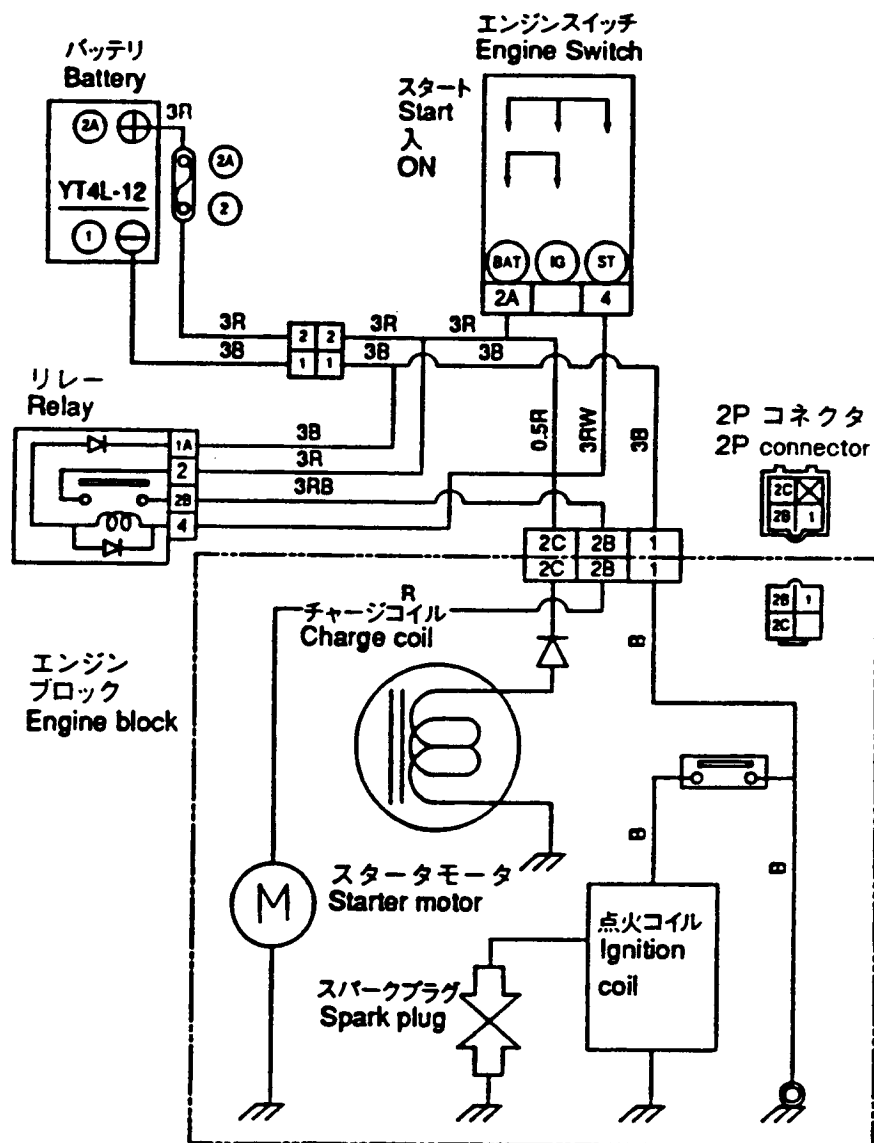

1. シリンダ・クランクケース  
CYLINDER & CRANK CASE

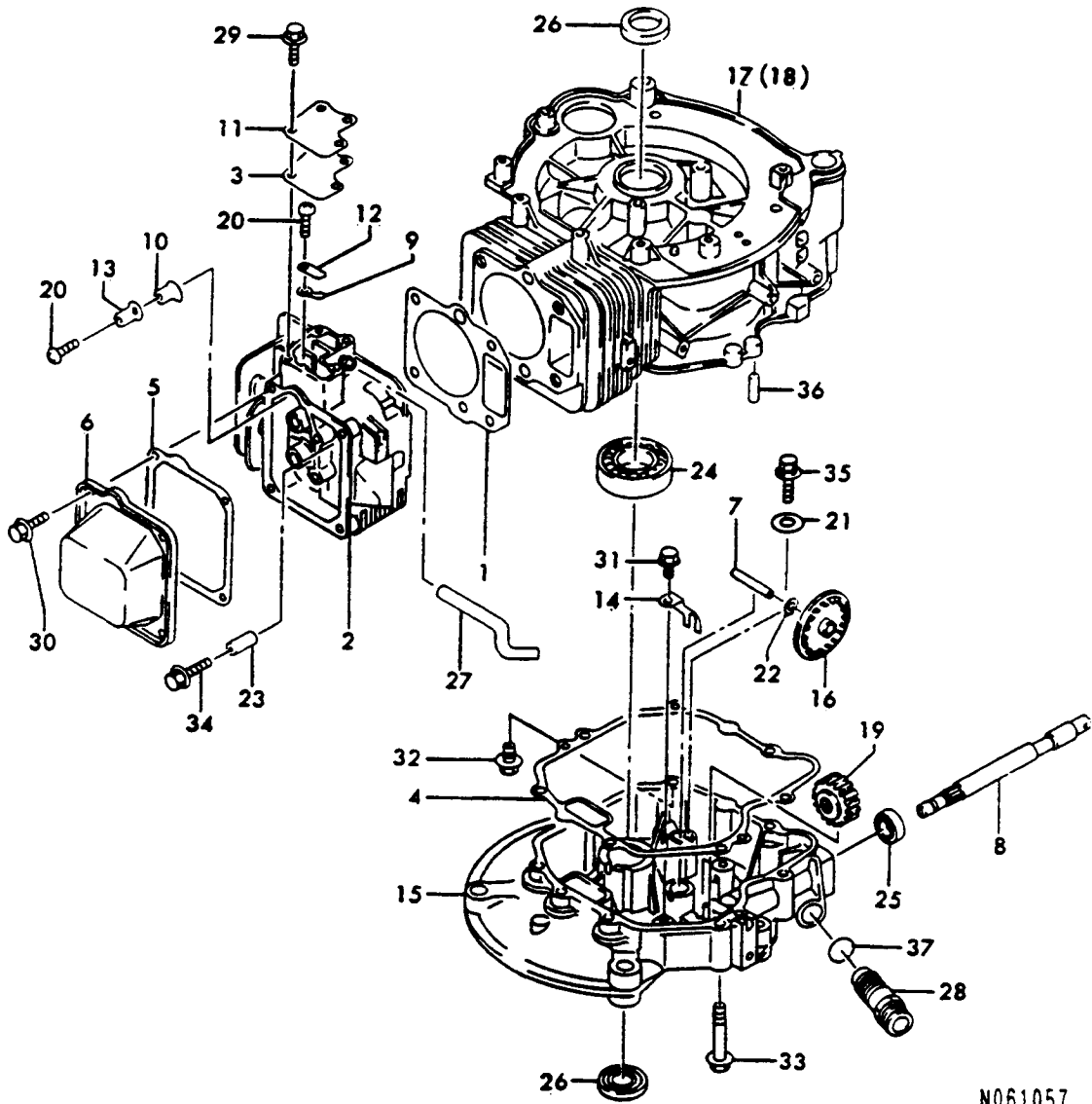

N061057

1. シリンダ・クランクケース  
CYLINDER & CRANK CASE

(A)=FC150V-AB50 (D)=  
(B)=FC150V-AB51 (E)=  
(C)= (F)=

+-----+  
| 1A02 |  
| (1A01)|  
+-----+  
NPC-0832

REF.	LEV.	PART NO.	DESCRIPTION	Q'TY (A) (B) (C) (D) (E) (F)						I	P	U	A	R
				(A)	(B)	(C)	(D)	(E)	(F)					
1	.	121100-42099	カクセツト (ヘツト)	GASKET-HEAD	1	1								
2	.	121100-86008	ヘツト CMP (シリンダ)	HEAD-COMP-CYLINDER	1	1								
3	.	121100-92740	カクセツト	GASKET, COVER	1	1								
4	.	121100-92770	カクセツト	GASKET	1	1								
5	.	121100-92848	カクセツト	GASKET	1	1								
6	.	121102-22057	ケース (ロツカ)	CASE-ROCKER	1	1								
7	.	121310-72202	シャフト	SHAFT	1	1								
8	.	121310-72227	シャフト	SHAFT	1	1								
9	.	121318-32258	プレート	PLATE	1	1								
10	.	121318-32259	プレート	PLATE	1	1								
11	.	121402-42180	カバー	COVER	1	1								
12	.	121612-62149	バルブ	VALVE	1	1								
13	.	121612-62150	バルブ	VALVE	1	1								
14	.	122108-32062	アーム	ARM	1	1								
15	.	124901-56055	カバー (クランクケース)	COVER-CRNKCASE	1	1								
16	.	124907-32055	スリッカー (オイル)	SLINGER-OIL	1	1								
17	.	124912-02184	クランクケース CMP	CRANKCASE-COMP	1									
18	.	124912-02185	クランクケース CMP	CRANKCASE-COMP	1	1								
19	.	125905-62790	ギヤ (ヘリカル)	GEAR-HELICAL	1	1								
20	.	129200-92166	スクリュー	SCREW	2	2								
21	.	1245V1-72810	ワッシャー	WASHER	1	1							5	
22	.	129202-22131	ワッシャー	WASHER	1	1							5	
23	.	129204-31264	ピン	PIN	2	2								
24	.	129204-52155	ベアリング (ボール)	BEARING-BALL	1	1								
25	.	121760-42410	シール (オイル)	SEAL-OIL	1	1								
26	.	125801-42310	オイルシール	OIL SEAL	2	2							1	
27	.	129205-92256	チューブ	TUBE	1	1								
28	.	129206-62180	プラグ	PLUG	1	1								
29	.	12130B-05100	ボルト (ツハツツキ)	BOLT-FLANGED	4	4								
30	.	26106-060122	ツハツツキボルト 6X 12	BOLT M 6X 12 PLATED	4	4							1	
31	.	12130B-06140	ボルト (ツハツツキ)	BOLT-FLANGED	1	1								
32	.	12130B-06250	ボルト (ツハツツキ)	BOLT-FLANGED	5	5								
33	.	12130G-06450	ボルト (ツハツツキ)	BOLT-FLANGED	2	2								
34	.	12130G-08450	ボルト (ツハツツキ)	BOLT-FLANGED	4	4								
35	.	12187B-05100	ボルト (アプセットハネラツツキ)	BOLT-UPSET-WSP	1	1								
36	.	120056-06120	ピン、ドウェル	PIN, DOWEL	2	2							10	
37	.	12670D-20150	Oリング	O RING	1	1								

2. ピストン・クランクシャフト  
PISTON & CRANKSHAFT

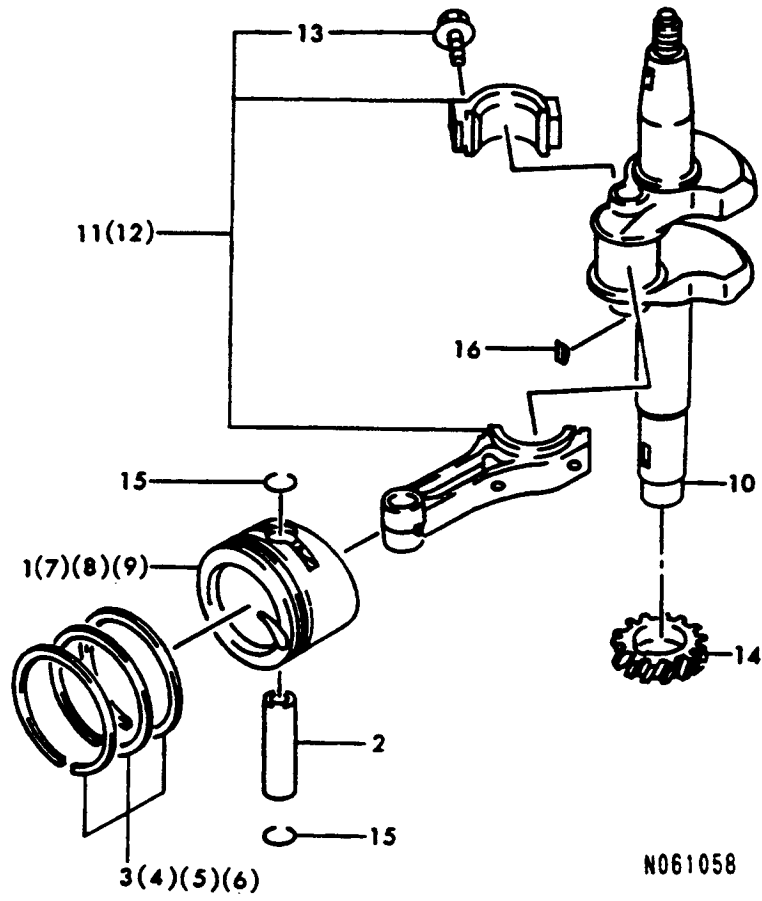

+-----+  
 | 1A03 |  
 | (1A01) |  
 +-----+  
 NPC-0832

2. ピストン・クランクシャフト  
 PISTON & CRANKSHAFT

(A)=FC150V-AB50 (D)=  
 (B)=FC150V-AB51 (E)=  
 (C)= (F)=

ミタシ REF.	レベル LEV.	フレンパインコウ PART NO.	フレンメイ	DESCRIPTION	----Q'TY(コク)---- I P/U A R						
					(A)	(B)	(C)	(D)	(E)	(F)	
1	.	121300-12109	ピストン(エンジン)	PISTON-ENGINE	1	1					
2	.	121300-22074	ピン(ピストン)	PIN-PISTON	1	1					
3	.	121300-86017	リングセット(ピストン)	RING-SET-PISTON	1	1					
4	.	121302-46002	リングセット(ピストンLL)0.75	RING-SET-PIS.LL,0.75	1	1					
5	.	121302-56003	リングセット(ピストンL)0.25	RING-SET-PIS. L,0.25	1	1					
6	.	121302-56004	リングセット(ピストンL)0.50	RING-SET-PIS. L,0.50	1	1					
7	.	121302-72058	ピストン(エンジンLL)0.75	PISTON-ENG. LL,0.75	1	1					
8	.	121302-92094	ピストン(エンジンL)0.25	PISTON-ENGINE L,0.25	1	1					
9	.	121302-92095	ピストン(エンジンL)0.50	PISTON-ENGINE L,0.50	1	1					
10	.	121303-72379	クランクシャフト	CRANKSHAFT	1	1					
11	.	121325-16025	ロッドアッシー(コネクティング)	ROD-ASSY-CONNECTING	1	1					
12	.	121325-16027	ロッドアッシー(コネクティング) U/SO.50	ROD-ASSY-CON.U/SO.50	1	1					
13	..	129215-02122	ボルト,コネクティングロッド	BOLT,CONNECTING ROD	2	2					
14	.	125905-62726	ギヤ(ヘリカル)	GEAR-HELICAL	1	1					
15	.	125501-31220	スナップリング	SNAP RING	2	2					5
16	.	129203-82093	キー	KEY	1	1					

3. バルブ・カムシャフト  
VALVE & CAM SHAFT

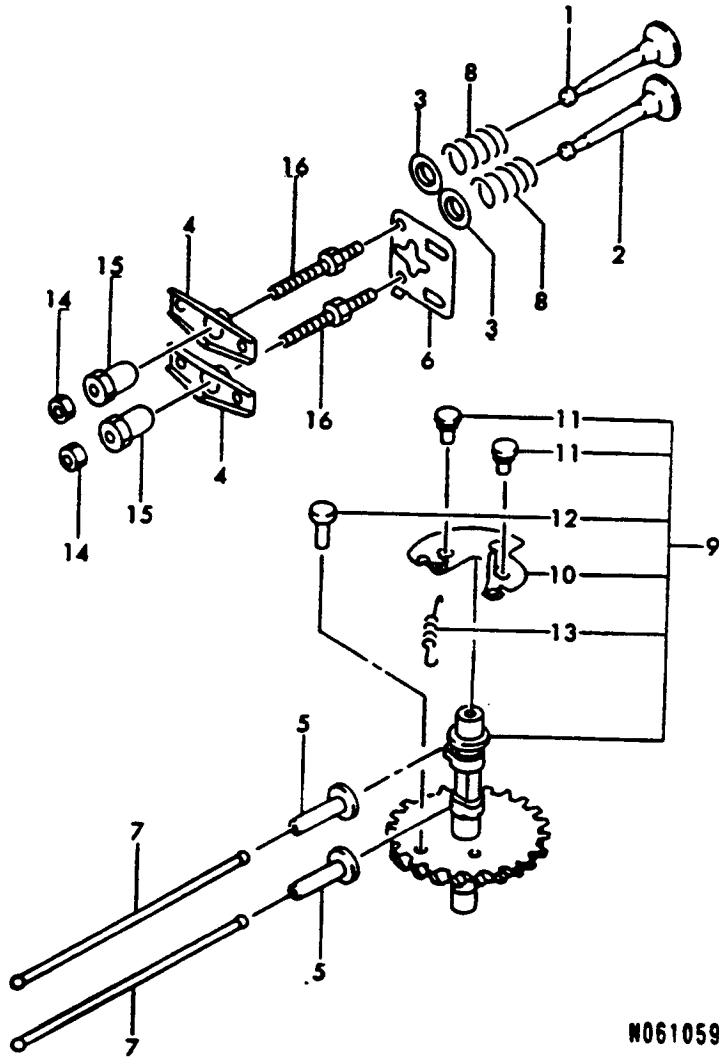

N061059



-----+  
 I 1A04 I  
 I (1A01) I  
 -----+  
 NPC-0832

### 3. バルブ・カムシャフト VALVE & CAM SHAFT

89.01.12

(A)=FC150V-AB50 (D)=  
 (B)=FC150V-AB51 (E)=  
 (C)= (F)=

ミタシ REF.	レベル LEV.	エンジン PART NO.	エンジン メイ	DESCRIPTION	---Q'TY(コケ)---						I	P/U	A	R
					(A)	(B)	(C)	(D)	(E)	(F)				
1	.	1Z1200-42090	バルブ (インテーク)	VALVE-INTAKE	1	1								
2	.	1Z1200-52074	バルブ (エキゾースト)	VALVE-EXHAUST	1	1								
3	.	1Z1200-92062	リテーナ (バルブスプリング)	RETAINER-VALVE SPRIN	2	2								
4	.	1Z1201-62057	アーム (ロッカ)	ARM-ROCKER	2	2								
5	.	1Z1203-22065	タペット	TAPPET	2	2								
6	.	1Z1307-02072	ガイド	GUIDE	1	1								
7	.	1Z1311-62065	ロッド (プッシュ)	ROD-PUSH	2	2								
8	.	1Z4907-82064	スプリング (エンジンバルブ)	SPRING-ENGINE-VALVE	2	2								
9	.	1Z4911-82068	カムシャフトCOMP	CAMSHAFT-COMP	1	1								
10	..	1Z2111-82069	デコンプレッサ	DECOMPRESSOR	1	1								
11	..	1Z9204-32168	ピン	PIN	2	2								
12	..	1Z9204-32169	ピン	PIN	1	1								
13	..	1Z9208-12342	スプリング	SPRING	1	1							5	
14	.	1Z9201-52240	ナット 6	NUT,6MM	2	2								
15	.	1Z9201-52253	ナット	NUT	2	2								
16	.	1Z9215-02102	ボルト	BOLT	2	2								

4. 潤滑裝置  
LUBRICATING DEVICE

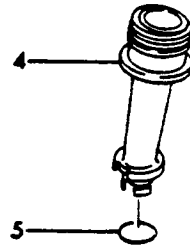
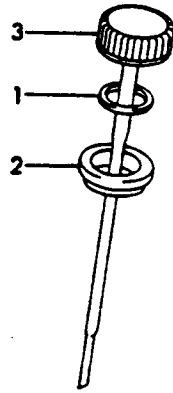

N061060

+-----+  
| 1A05 |  
| (1A01) |  
+-----+  
NPC-0832

4. 潤滑装置  
LUBRICATING DEVICE

(A)=FC150V-AB50 (D)=  
(B)=FC150V-AB51 (E)=  
(C)= (F)=

ミラツシ REF.	レベル LEV.	パツシバツツ PART NO.	フツシ NAME	DESCRIPTION	Q'TY (コツ) (A)(B)(C)(D)(E)(F)	I P/U A R
1	.	121100-92346	カスケット、オイルゲージ	GASKET, OIL GAUGE	1 1	
2	.	121307-02078	ガイド	GUIDE	1 1	
3	.	125200-52094	ゲージ	GAUGE	1 1	
4	.	125923-12071	フィラー	FILLER	1 1	
5	.	126700-20160	Oリング	O RING	1 1	

5. 冷却装置  
COOLING DEVICE

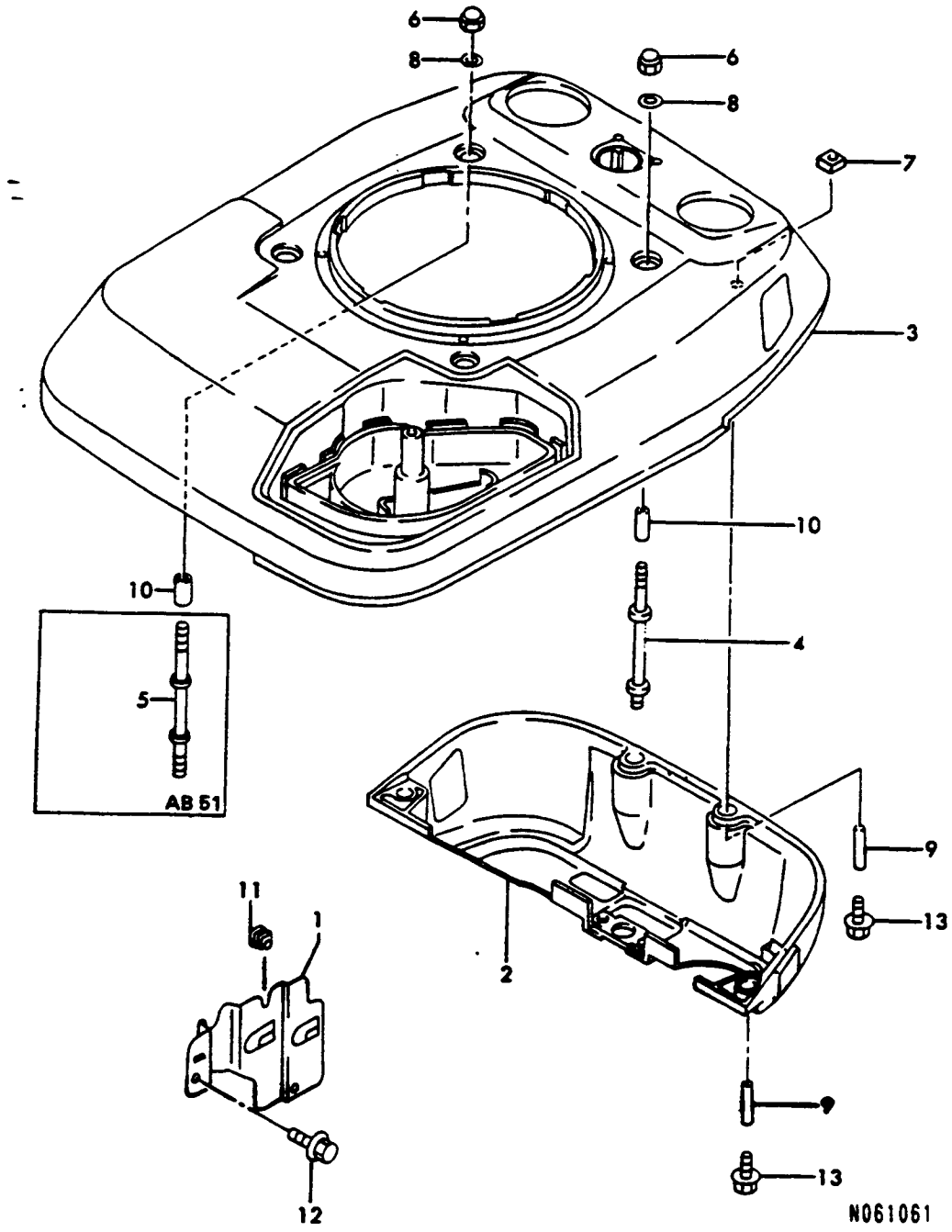

+-----+  
 | 1A06 |  
 | (1A01) |  
 +-----+  
 NPC-0832

5. 冷 却 装 置  
 COOLING DEVICE

89.01.12

(A)=FC150V-AB50 (D)=  
 (B)=FC150V-AB51 (E)=  
 (C)= (F)=

REF.	LEV.	PART NO.	フレンメイ	DESCRIPTION	---Q'TY(コケウ)---						I P/U A R
					(A)	(B)	(C)	(D)	(E)	(F)	
1	.	121402-42181	カバー	COVER	1	1					
2	.	121402-42232	カバー、ロー	COVER, LOWER	1	1					
3	.	121402-42253	カバー	COVER	1	1					
4	.	129200-42117	スタッド	STUD	4	3					
5	.	129200-42118	スタッド	STUD		1					
6	.	129201-51170	ナット	NUT	4	4					
7	.	129201-52241	ナット	NUT, 6MM	4	4					
8	.	129202-22136	ワッシャー	WASHER	4	4					
9	.	129202-62273	スパー 6.2X7.8X17	SPACER, 6.2X7.8X17	4	4					
10	.	129202-62274	スパー 6.2X7.8X22	SPACER, 6.2X7.8X22	4	4					
11	.	129207-12109	クローメット	GROMMET	1	1					
12	.	12130B-05100	ボルト(ツバ付き)	BOLT-FLANGED	2	2					
13	.	12130G-06250	ボルト(ツバ付き)	BOLT-FLANGED	4	4					

6. 電 裝 品  
ELECTRICAL PARTS

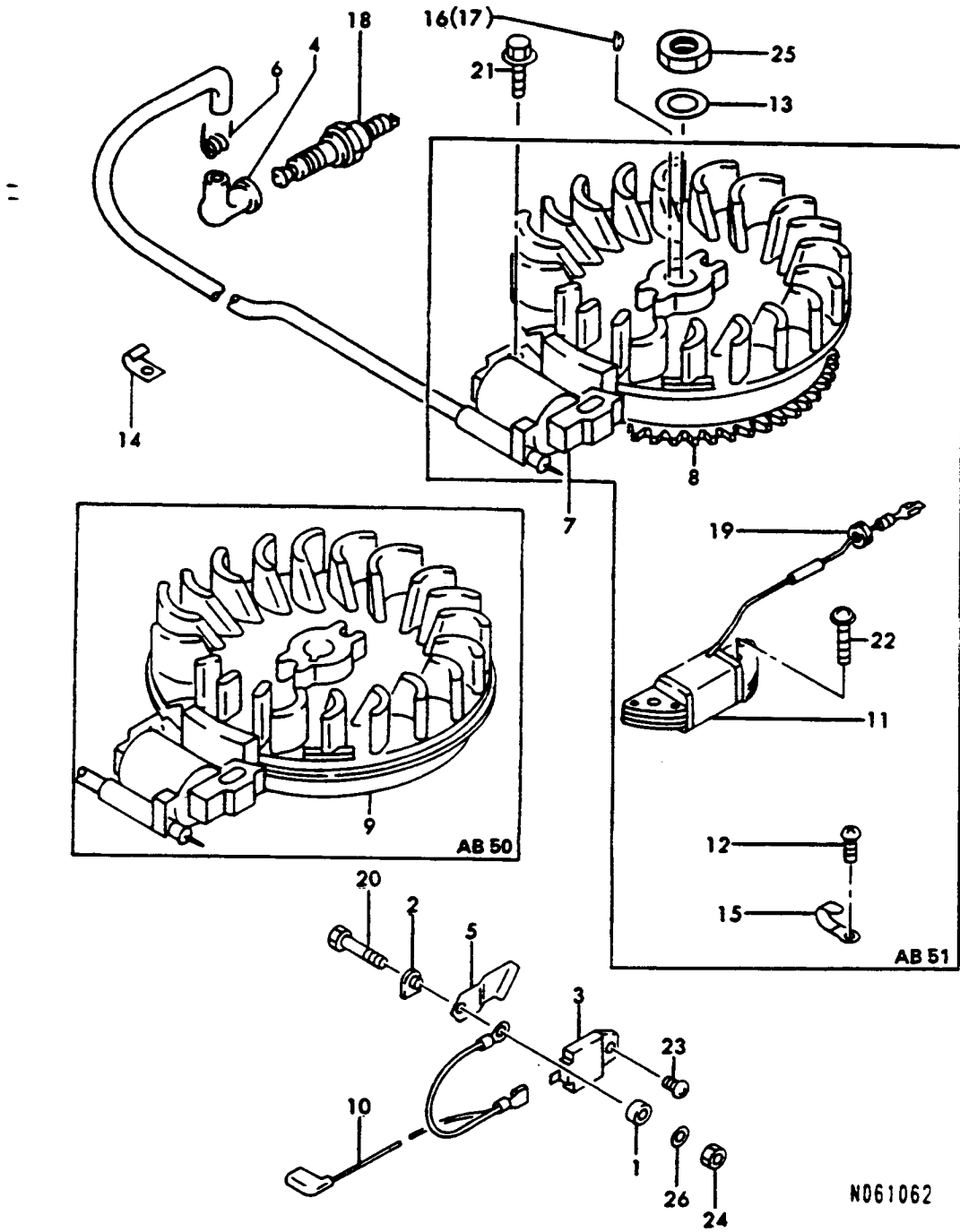

N061062

+-----+  
 I 1A07 I  
 I (1A01) I  
 +-----+  
 NPC-0832

6. 電 装 品  
 ELECTRICAL PARTS

89.01.12

(A)=FC150V-AB50 (D)=  
 (B)=FC150V-AB51 (E)=  
 (C)= (F)=

REF.	LEV.	PART NO.	DESCRIPTION	Q'TY (A) (B) (C) (D) (E) (F)						I	P/U	A	R
				(A)	(B)	(C)	(D)	(E)	(F)				
1	.	1Z1402-42183	COVER	1	1								
2	.	1Z1607-32124	INSULATOR	1	1								
3	.	1Z2111-92119	IGNITER	1	1								
4	.	1Z7270-84182	CAP, PLUG	1	1							5	
5	.	1Z2116-92066	TERMINAL	1	1								
6	.	1Z7270-84190	SPRING	1	1								1
7	.	1Z2117-12153	COIL-ASSY-IGNITION	1	1								
8	.	1Z2119-32086	FLYWHEEL-ASSY					1					
9	.	1Z2119-42186	FLYWHEEL-COMP	1									
10	.	1Z2601-12224	WIRE-LEAD	1	1								
11	.	1Z5903-12076	COIL-CHARGING					1					
12	.	1Z4405-30920	SCREW, TAPPING					1					5
13	.	1Z4401-34820	WASHER	1	1								5
14	.	1Z0501-81620	CLAMP	1	1								
15	.	1Z9203-72104	CLAMP					1					
16	.	1Z9203-82077	KEY					1					5
17	.	1Z9203-82077	KEY	1									5
18	.	1Z9207-02081	PLUG-SPARK, BP6ES	1	1								
19	.	1Z9207-12122	GROMMET					1					
20	.	1Z110B-05220	BOLT-FLANGED	1	1								
21	.	1Z130G-06250	BOLT-FLANGED	2	2								
22	.	1Z224B-06250	SCREW-PAN-WP-CROS					2					
23	.	1Z241B-04120	SCREW-PAN-WP+-	1	1								
24	.	1Z311B-05000	SCREW M 4X 10	1	1								1
25	.	26737-140002	NUT M14	1	1								10
26	.	22117-050000	WASHER 5	1	1								10

7. コントロール装置  
CONTROL DEVICE

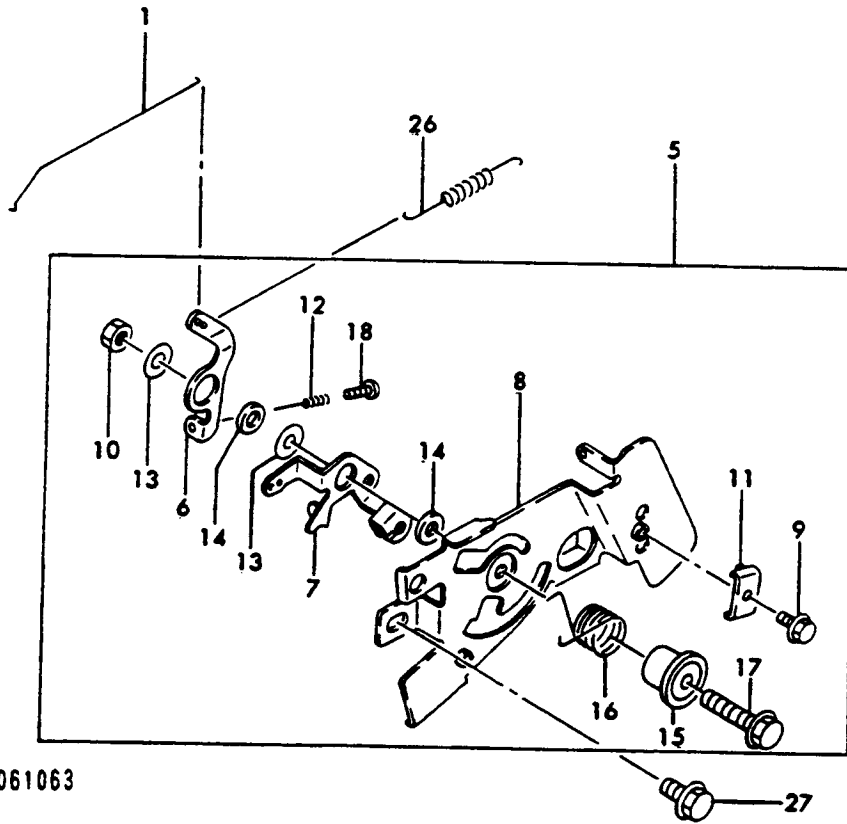
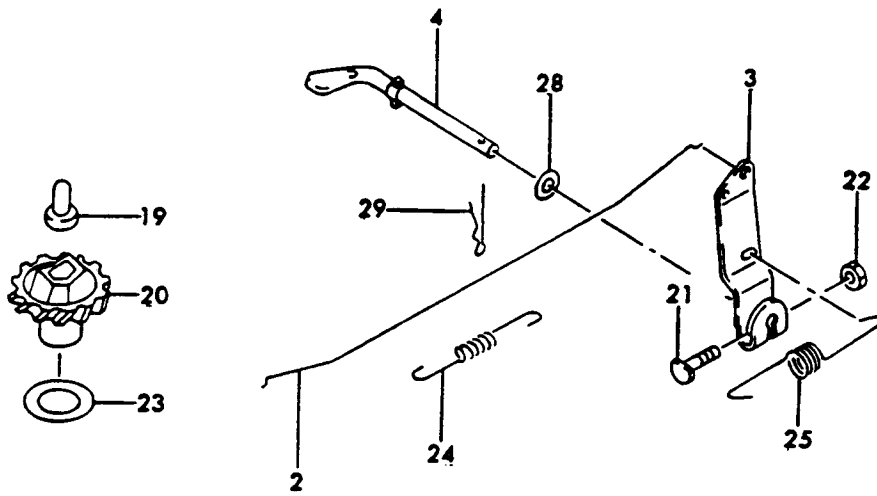

N061063



+-----+  
 | 1A08 |  
 | (1A01) |  
 +-----+  
 NPC-0832

7. コントロール装置  
 CONTROL DEVICE

(A)=FC150V-AB50 (D)=  
 (B)=FC150V-AB51 (E)=  
 (C)= (F)=

REF.	LEV.	PART NO.	DESCRIPTION	Q'TY (コケ)						I	P	U	A	R
				(A)	(B)	(C)	(D)	(E)	(F)					
1	.	121616-92104	リンク(チョク)	LINK-CHOKE	1	1								
2	.	121617-12060	リンク	LINK	1	1								
3	.	122118-72060	ア-ムASY	ARM-ASSY	1	1								
4	.	123900-32066	ア-ム(ピボット)	ARM-PIVOT	1	1								
5	.	123918-02549	パネルASY(コントロール)	PANEL-ASSY-CONTROL	1	1								
6	..	121316-82288	レバー	LEVER	1	1								
7	..	121316-82298	レバー	LEVER	1	1								
8	..	125922-62201	パネル(コントロール)	PANEL-CONTROL	1	1								
9	..	120701-12250	ボルト	BOLT	1	1							5	
10	..	124401-53850	ナット	NUT	1	1							5	
11	..	129203-72209	クランプ	CLAMP	1	1								
12	..	124401-53210	スプリング	SPRING	1	1								1
13	..	129202-22372	ワッシャー 6X20X1.2	WASHER,6X20X1.2	2	2								
14	..	129214-32135	カラー 6X13X2.3	COLLAR,6X13X2.3	2	2								
15	..	129214-32148	カラー	COLLAR	1	1								
16	..	129214-42211	スプリング	SPRING	1	1								
17	..	121308-06300	ボルト(ツハツキ)	BOLT-FLANGED	1	1								
18	..	122148-04200	スクリュー	SCREW-PAN+-	1	1							10	
19	.	124401-51211	カハチ-スリーブ	SLEEVE,GOVERNOR	1	1							5	
20	.	124911-02076	カハチASY	GOVERNOR-ASSY	1	1								
21	.	129200-22269	ボルト	BOLT	1	1							10	
22	.	129201-51193	ナット	NUT	1	1							5	
23	.	124401-51350	ワッシャー	WASHER	1	1							10	
24	.	129208-12299	スプリング,リンク	SPRING,LINK	1	1								
25	.	129214-42213	スプリング	SPRING	1	1								
26	.	129214-42235	スプリング	SPRING	1	1								
27	.	120016-06140	ワッシャーボルト	BOLT 6X14 W/SP.WSHR.	2	2							10	
28	.	22117-060000	ワッシャー 6	WASHER 6	1	1							10	
29	.	22372-060000	スナップピン 6	SNAP PIN 6	1	1							1	

8. キャブレター  
CARBURETOR

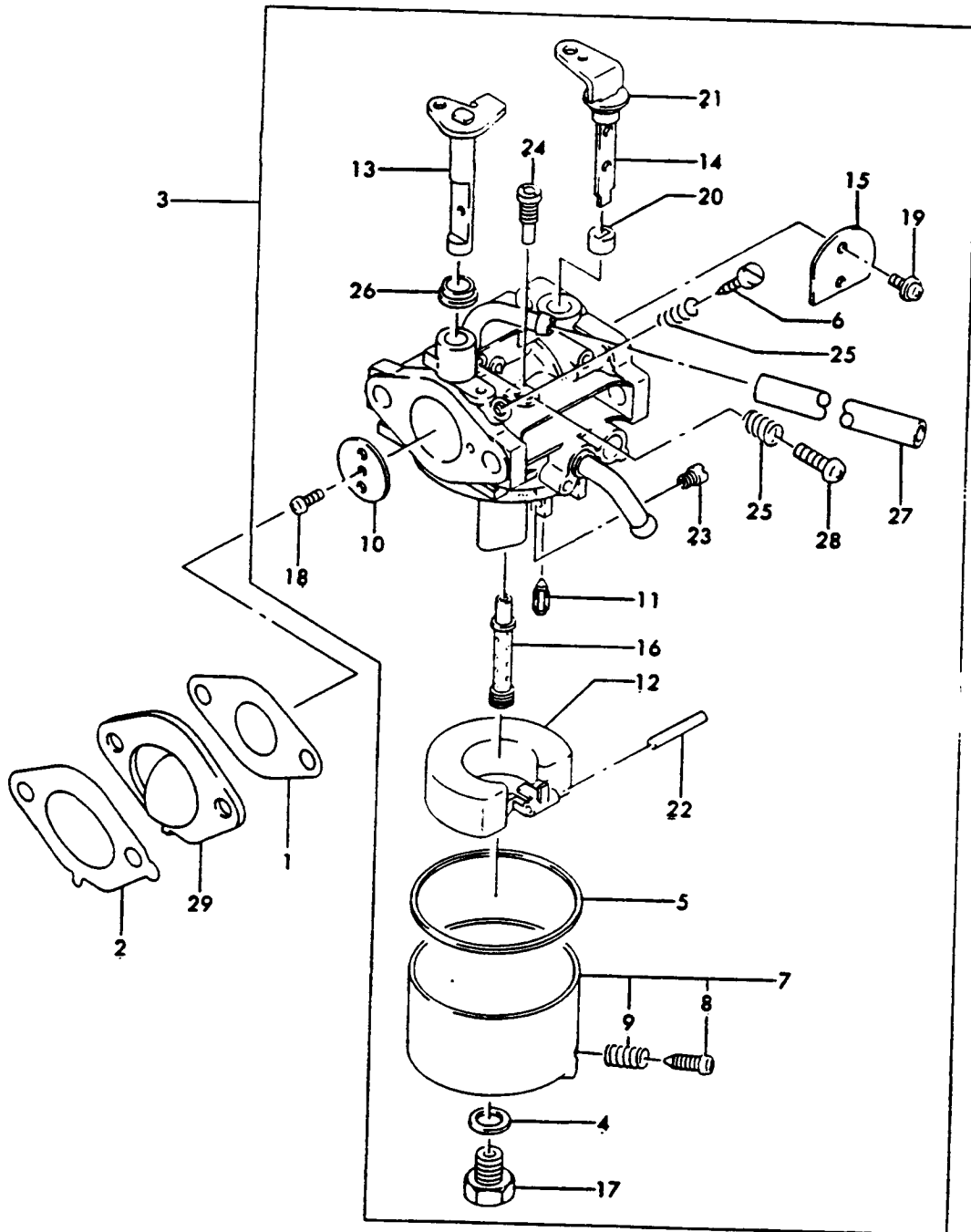

N061064

↑-----↑  
 | 1A09 |  
 | (1A01) |  
 ↑-----↑  
 NPC-0832

8. キャブレター  
 CARBURETOR

89.01.12

(A)=FC150V-AB50 (D)=  
 (B)=FC150V-AB51 (E)=  
 (C)= (F)=

ミタシ REF.	レベル LEV.	7"エンハンソウ PART NO.	7"エン メイ	DESCRIPTION	----Q'TY(コウ)---- I P/U A R					
					(A)	(B)	(C)	(D)	(E)	(F)
1	.	121100-92746	カ"スゲツ	GASKET, CARBURETOR	1	1				
2	.	121100-92833	カ"スゲツ, インシュレータ	GASKET, INSULATOR	1	1				
3	.	121500-12692	キャブ"レタ ASSY	CARBURETOR-ASSY	1	1				
4	..	124499-61590	カ"スゲツ	GASKET	1	1				5
5	..	124598-61280	カ"スゲツ	GASKET	1	1				1
6	..	126470-61140	ハ"イロツト スクリユ	SCREW, PILOT	1	1				1
7	..	124576-61300	フロートチャンバ" ASSY	FLOAT CHAMBER ASS'Y	1	1				1
8	...	125470-61330	ド"レン スクリユ	SCREW, DRAIN	1	1				1
9	...	123122-61160	スプリング"	SPRING	1	1				5
10	..	123650-61010	スロツトバルブ"	VALVE, THROTTLE	1	1				1
11	..	124499-61220	ニ"ト"バルブ"	VALVE, NEEDLE	1	1				5
12	..	121603-12058	フロート	FLOAT	1	1				
13	..	121604-12178	スロツトシャフト	SHAFT, THROTTLE	1	1				
14	..	121604-12194	シャフト (キャブ"レタ)	SHAFT-CARBURETOR	1	1				
15	..	121612-62168	バルブ", チョク	VALVE, CHOKE	1	1				
16	..	124912-12113	メインノズル #2A	NOZZLE, MAIN #2A	1	1				
17	..	124499-61430	ボルト	BOLT	1	1				
18	..	126550-61370	スクリユ-	SCREW	1	1				5
19	..	129200-92149	スクリユ-	SCREW	2	2				
20	..	124598-61380	カラ-	COLLAR	1	1				1
21	..	124598-61570	カラ-	COLLAR	1	1				1
22	..	124499-61270	フロートピン	PIN, FLOAT	1	1				5
23	..	129206-32096	ジェット (メイン) #68.8	JET-MAIN, #68.8	1	1				
24	..	129206-42065	ジェット (ハ"イロツト) #38.8	JET-PILOT, #38.8	1	1				
25	..	123122-61160	スプリング"	SPRING	2	2				5
26	..	129214-32143	カラ-	COLLAR	1	1				
27	..	129219-02003	チューブ" 5X8X125	TUBE, 5X8X125	1	1				
28	..	122148-04120	ア"コネシ" (+-アア)	SCREW-PAN+-	1	1				
29	.	121607-32136	インシュレータ	INSULATOR	1	1				

9. エアフィルタ・マフラ  
AIR FILTER & MUFFLER

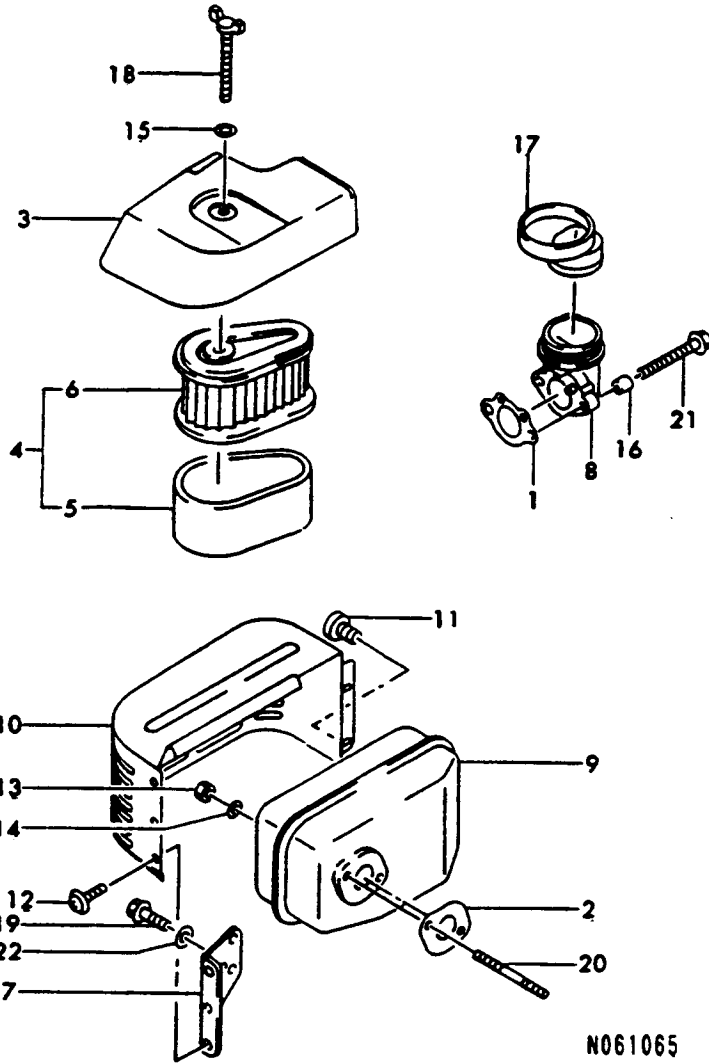

N061065

↑-----↑  
 | 1A10 |  
 | (1A01) |  
 ↑-----↑  
 NPC-0832

9. エアフィルタ・マフラ  
 AIR FILTER & MUFFLER

89.01.12

(A)=FC150V-AB50 (D)=  
 (B)=FC150V-AB51 (E)=  
 (C)= (F)=

REF.	LEV.	PART NO.	DESCRIPTION	Q'TY (コネク)						I	P	U	A	R
				(A)	(B)	(C)	(D)	(E)	(F)					
1	.	121100-92742	カクスト, インタクパイプ	GASKET, INTAKE PIPE	1	1								
2	.	121100-92743	カクスト, マフラ	GASKET, MUFFLER	1	1								
3	.	121101-22273	キャップ	CAP	1	1								
4	.	121102-92002	エレメント ASSY (エアフィルタ)	ELEMENT-ASSY-AIR FIL	1	1								
5	..	121101-32119	エレメント (エアフィルタ)	ELEMENT-AIR FILTER	1	1								
6	..	121101-32120	エレメント (エアフィルタ)	ELEMENT-AIR FILTER	1	1								
7	.	121104-62053	ブラケット	BRACKET	1	1								
8	.	121606-02129	パイプ (インタク)	PIPE-INTAKE	1	1								
9	.	124907-02461	マフラ CMP	MUFFLER-COMP	1	1								
10	.	124910-62430	カバー (マフラ)	COVER-MUFFLER	1	1								
11	.	129200-92104	スクリュー	SCREW	2	2								
12	.	129200-92166	スクリュー	SCREW	3	3							1	
13	.	129201-51193	ナット	NUT	2	2								
14	.	122750-23830	ワッシャー	WASHER, PULLEY	2	2							5	
15	.	129202-22136	ワッシャー	WASHER	1	1							10	
16	.	129202-62272	スペーサ 6.2X7.8X8	SPACER, 6.2X7.8X8	2	2								
17	.	129205-92257	チューブ	TUBE	1	1								
18	.	129215-02101	ボルト	BOLT	1	1								
19	.	12130B-05100	ボルト (ツバ付き)	BOLT-FLANGED	2	2								
20	.	12172G-06800	ワッシャー	BOLT-STUD	2	2								
21	.	12186B-06800	ボルト (アッレット付)	BOLT-UPSET-WP	2	2								
22	.	22137-050000	ワッシャー 5	WASHER 5	2	2							10	

10. フュエルタンク・フュエルバルブ  
FUEL TANK & FUEL VALVE

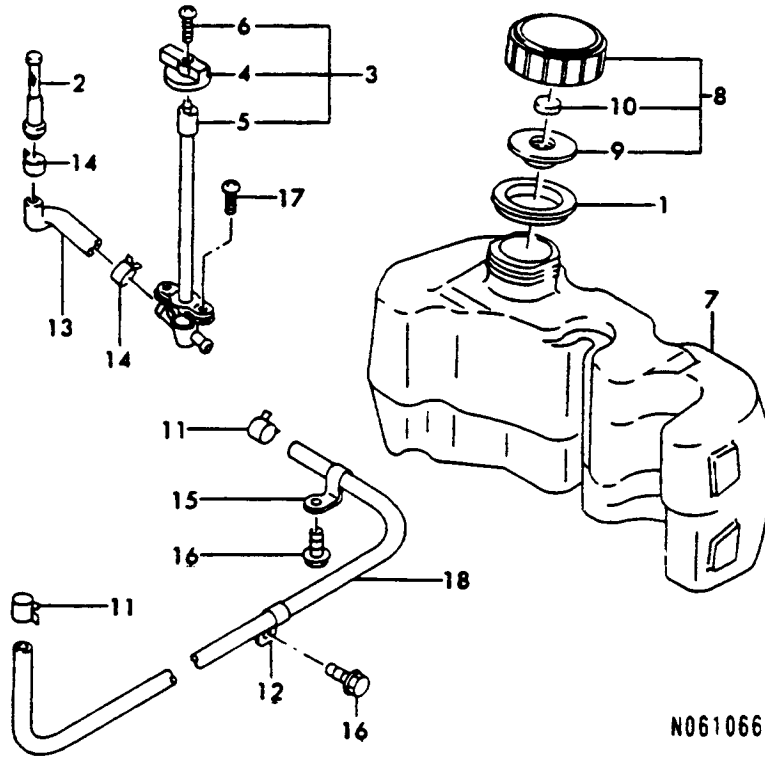

N061066

+-----+  
 I 1A11 I  
 I(1A01)I  
 +-----+  
 NPC-0832

10. フュエルタンク・フュエルバルブ  
 FUEL TANK & FUEL VALVE

(A)=FC150V-AB50 (D)=  
 (B)=FC150V-AB51 (E)=  
 (C)= (F)=

ミタシ REF.	レベル LEV.	部品番号 PART NO.	部品名 PART NAME	DESCRIPTION	---QTY(コネク)---						I	P/U	A	R
					(A)	(B)	(C)	(D)	(E)	(F)				
1	.	121307-02077	ガイド	GUIDE	1	1								
2	.	124901-92091	72セル フィルタ	FILTER,FUEL	1	1								
3	.	124901-92094	フィルタ(72セル)	FILTER-FUEL	1	1								
4	..	121316-82303	レバー	LEVER	1	1								
5	..	121610-42052	フィルタCOMP	FILTER-COMP	1	1								
6	..	129900-92296	スクリュー	SCREW	1	1								
7	.	125100-12214	タンクCOMP(72セル)	TANK-COMP-FUEL	1	1								
8	.	125104-82069	キャップASY(タンク)	CAP-ASSY-TANK	1	1								
9	..	121100-92831	ガスケット	GASKET	1	1								
10	..	128292-66560	ブリーザーエレメント	ELEMENT,BREATHER	1	1							5	
11	.	127196-68120	クランプ	CLAMP	2	2							5	
12	.	129203-72202	クランプ	CLAMP	1	1								
13	.	129205-92262	チューブ	TUBE	1	1								
14	.	129217-02009	クランプ	CLAMP	2	2								
15	.	129217-02020	クランプ	CLAMP	1	1								
16	.	26106-060102	ボルト 6X 10	BOLT M 6X 10 PLATED	2	2								1
17	.	12233B-05100	スクリュー	SCREW-PAN-WP+-	2	2								10
18	.	120070-43550	チューブ	TUBE	1	1								1

11. ス タ ー タ  
STARTER

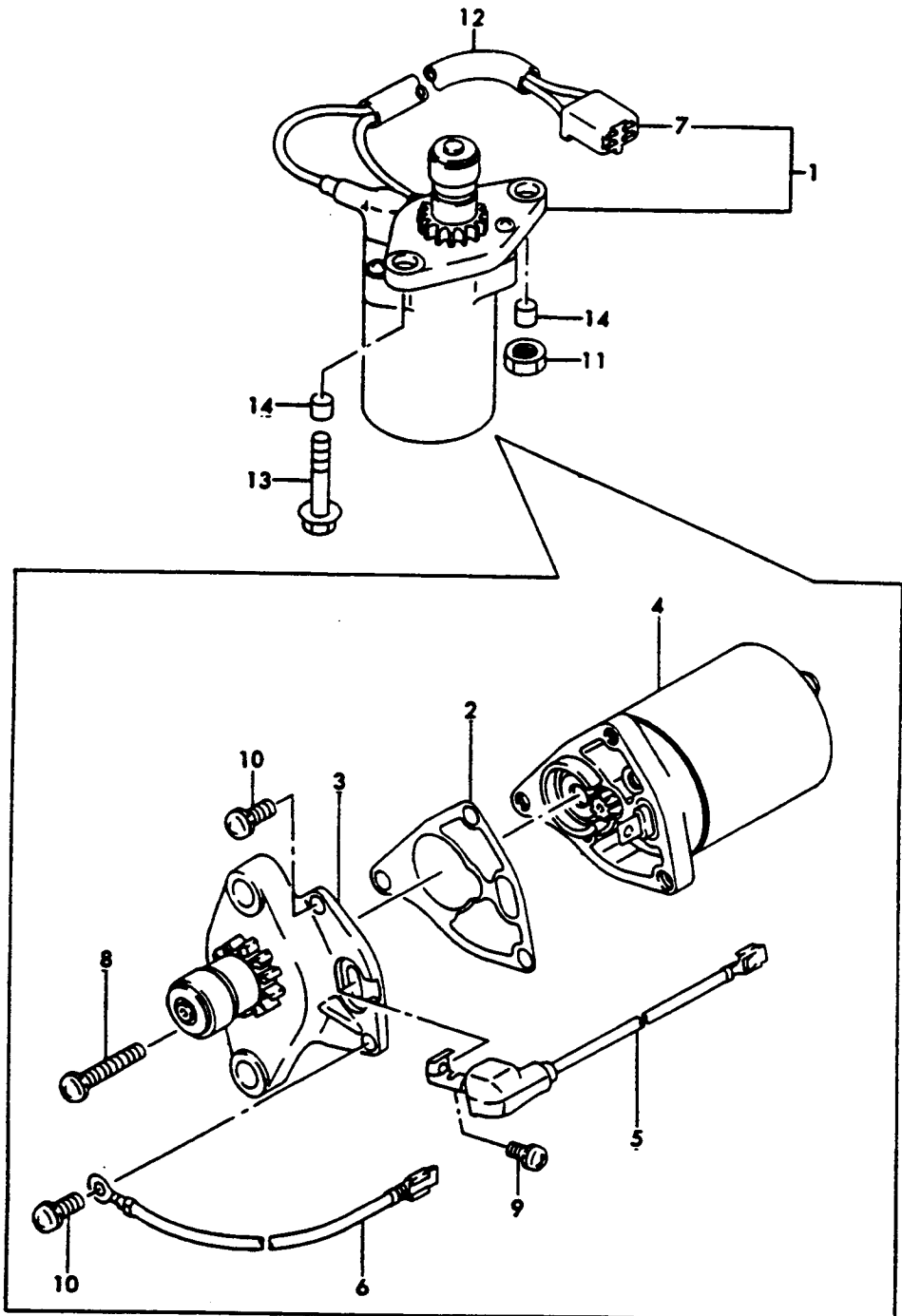

N061067



-----+  
 I 1A12 I  
 I (1A01) I  
 -----+  
 NPC-0832

11. スターター  
 STARTER

(A)=FC150V-AB50 (D)=  
 (B)=FC150V-AB51 (E)=  
 (C)= (F)=

ミタシ REF.	レベル LEV.	部品番号 PART NO.	部品名 PART NAME	DESCRIPTION	---Q'TY(コク)---						I	P/U	A	R	
					(A)	(B)	(C)	(D)	(E)	(F)					
1	.	122116-32079	スタ-タ(エレクトリック)	STARTER-ELECTRIC							1				
2	..	121100-92786	ガスケット,スタ-タ	GASKET,STARTER							1				
3	..	121614-62156	カバー-ASY,スタ-タ	COVER-ASSY,STARTER							1				
4	..	122117-42051	モ-タ(エレクトリック)	MOTOR-ELECTRIC							1				
5	..	122601-12209	ワイヤ(リード)	WIRE-LEAD							1				
6	..	122601-12210	ワイヤ(リード)	WIRE-LEAD							1				
7	..	125922-12128	コネクタ(コ-ト)	CONNECTOR-CORD							1				
8	..	129200-92281	スクリュー	SCREW,5X32							1				
9	..	12223B-04060	ナット(ハネツキ+シリア)	SCREW-PAN-WS-CROS							1				
10	..	12223D-05160	ナット(ハネツキ+シリア)	SCREW-PAN-WS-CROS							2				
11	.	129201-51193	ナット	NUT							1				
12	.	129205-92261	チューブ	TUBE							1			5	
13	.	12187G-06350	ボルト 6X35	BOLT 6X35							1				
14	.	12552B-10120	ピン(ドowel)	PIN-DOWEL							2				

12. ス タ ー タ  
STARTER

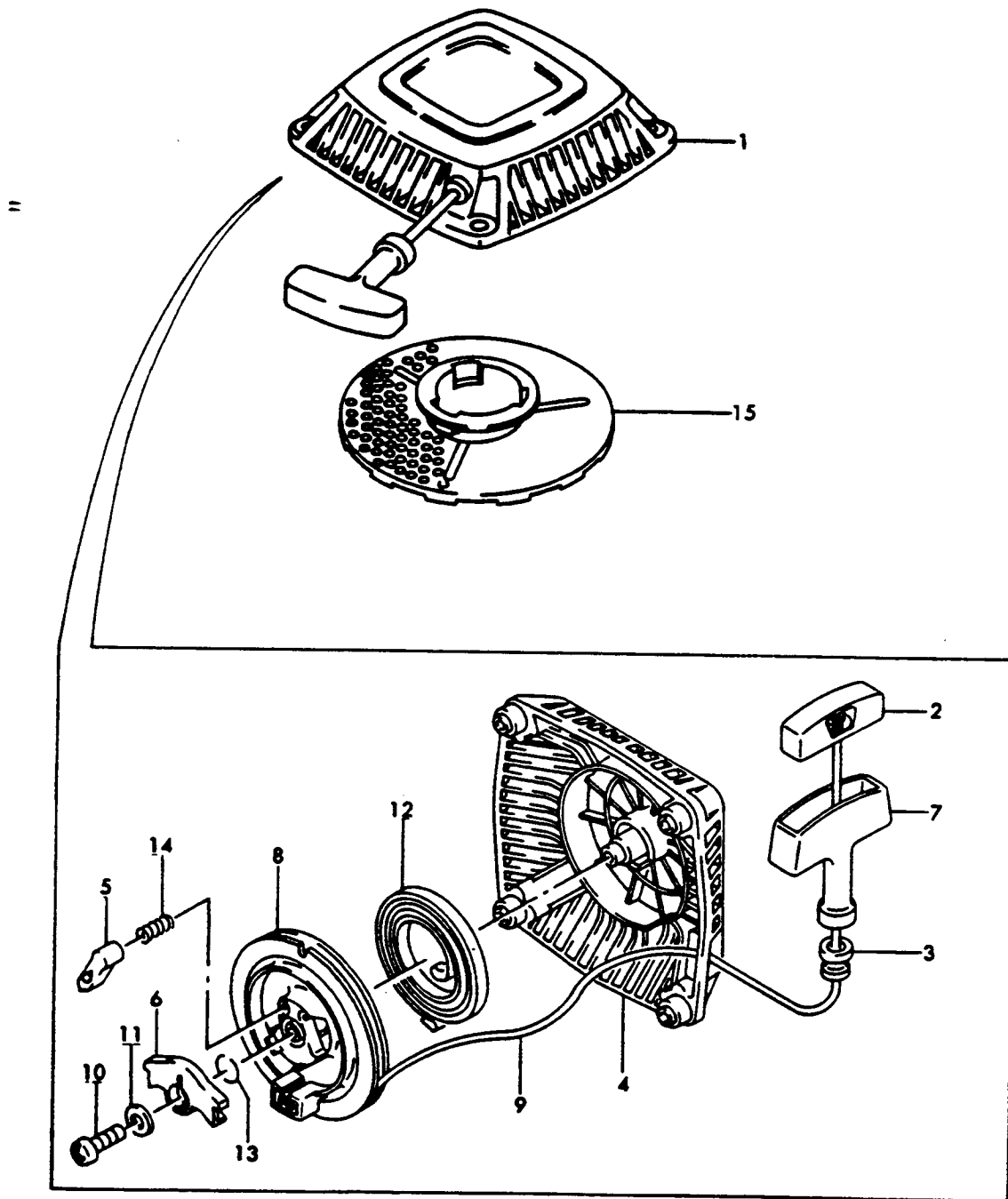

N061068

↑-----↑  
 I 1A13 I  
 I(1A01)I  
 ↑-----↑  
 NPC-0832

12. ス タ ー タ  
 STARTER

89.01.12

(A)=FC150V-AB50 (D)=  
 (B)=FC150V-AB51 (E)=  
 (C)= (F)=

ミタシ REF.	レベル LEV.	パツンハンコウ PART NO.	パツン メイ	DESCRIPTION	----Q'TY(コソク)---- I P/U A R (A)(B)(C)(D)(E)(F)						
1	.	124908-82379	スタ-タ(リコイル)	STARTER-RECOIL	1	1					
2	..	121101-22255	キャツフ°	CAP,GRIP	1	1					
3	..	121307-02064	ガイド°,ロ-フ°	GUIDE,ROPE	1	1					
4	..	121309-12113	ホルダ"	HOLDER,RECOIL	1	1					
5	..	121316-52072	ホ-ル	PAWL,RECOIL	1	1					
6	..	123910-82059	リター-フ(スフ°リンク")	RETAINER-SPRING	1	1					
7	..	124607-52082	グリップ°	GRIP,RECOIL STARTER	1	1					
8	..	125910-12079	リ-ル	REEL,RECOIL STARTER	1	1					
9	..	125910-62115	ロ-フ°,3X8X1600	ROPE,3.8X1600	1	1					
10	..	129200-92280	スクリ- 5X18	SCREW,5X18	1	1					
11	..	129202-22384	ワッシャ 5X12.8X12	WASHER,5X12.8X1.2	1	1					
12	..	125601-34520	リコイルスフ°リンク"	SPRING,RECOIL	1	1					1
13	..	129214-42176	スフ°リンク"	SPRING	1	1					
14	..	129214-42177	スフ°リンク",リター-ン	SPRING,RETURN	1	1					
15	.	124908-02143	フ°-リ(スタ-タリンク")	PULLEY-STARTING	1	1					

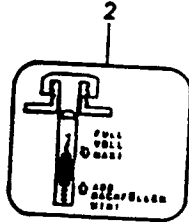

AIR CLEANER MAINTENANCE	LUFTFILTER-PFLEGE	ENTRETIEN DU FILTRE À AIR
<p>FOAM ELEMENT: CLEAN EVERY 20 HRS 1. WASH IN DETERGENT AND WATER, AND DRY THOROUGHLY. 2. SATURATE IN ENGINE OIL AND SQUEEZE OUT EXCESS PAPER ELEMENT: CLEAN EVERY 100 HRS; 1. CLEAN BY TAPPING GENTLY TO REMOVE DUST. 2. IF VERY DIRTY, REPLACE OR WASH IN DETERGENT AND WATER AND DRY THOROUGHLY</p>	<p>BEWIRKEN SIE DAS SCHWÄMMLEHMENT JEWELNS NACH 20 STUNDEN LAUFDZEIT 1. WASCHEN SIE ES MIT REINIGUNGSMITTEL UND WASSER UND TROCKNEN SIE ES SORGFÄLTIG. 2. TRÄNKEN SIE ES IN MOTORÖL UND DRÜCKEN ÜBERSCHÜSSIGES ÖL AUS BEWIRKEN SIE DAS PAPIERELEMENT JEWELNS NACH 100 STUNDEN 1. ENTLEEREN SIE DEN STAUB VORSICHTIG. 2. EIN STARK VERSCHMUTZTES PAPIER- ELEMENT ERSETZEN SIE MITTE ODER REINIGEN ES MIT WASCHEMITTEL UND WASSER UND TROCKNEN ES AN- SCHLIESSEND SORGFÄLTIG</p>	<p>NETTOYER LA MOUSSE TOUTES LES 20 H 1. LAYER À L'EAU SAVONNEUSE, RINÇER ET ESSORER 2. IMBIBER LÉGÈREMENT AVEC DE L'HUILE MOTORE NETTOYER LA CARTOUCHE TOUTES LES 100 H 1. TAPER LÉGÈREMENT LA CARTOUCHE POUR ÉVACUER LES POUSSIÈRES 2. EN CAS DE DÉPÔTS TRÈS IMPORTANT, REMPLACER LA CARTOUCHE</p>

N061069

↑-----↑  
| 1A14 |  
| (1A01) |  
↑-----↑  
NPC-0832

13. ラ ベ ル  
LABELS

89.01.12

(A)=FC150V-AB50 (D)=  
(B)=FC150V-AB51 (E)=  
(C)= (F)=

REF.	LEV.	PART NO.	DESCRIPTION	---Q'TY(コダ)---						I	P	U	A	R
				(A)	(B)	(C)	(D)	(E)	(F)					
1	.	125603-12375	ラベル(マニュアル)	1	1									
2	.	125603-12376	ラベル(マニュアル)	1	1									

1. クラッチ・エンジンカバー  
CLUTCH & ENGINE COVER

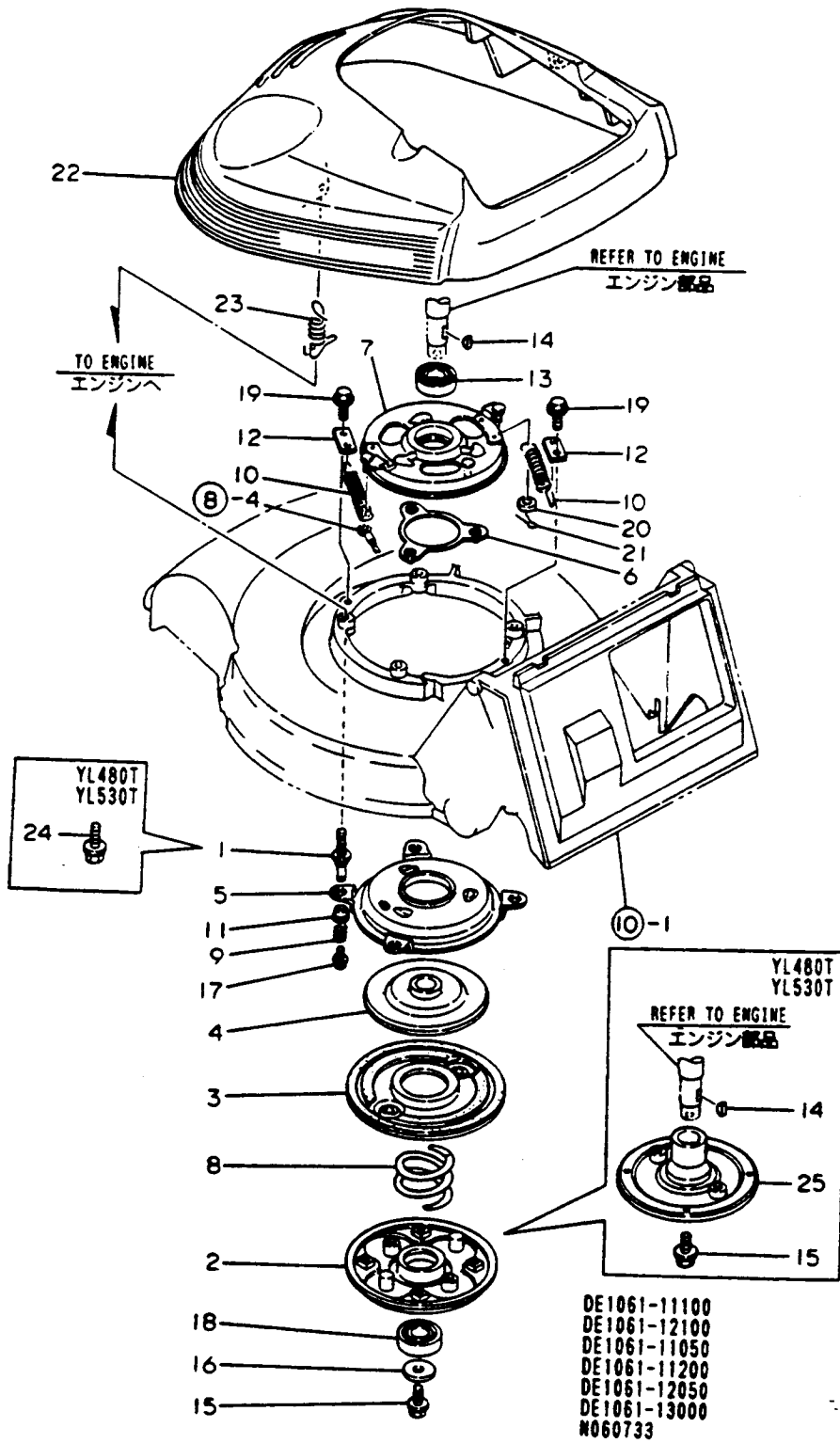

1. クラッチ・エンジンカバー  
CLUTCH & ENGINE COVER

(A)=YL480T (D)=YL530T  
(B)=YL480TS (E)=YL530TS  
(C)=YL480TSE (F)=YL530TSE

+-----+  
I 1A16 I  
I (1A15) I  
+-----+  
NPC-2145

ミタシ REF.	レベル LEV.	部品番号 PART NO.	部品名 PART NAME	DESCRIPTION	---Q'TY(コウ)---						I	P	U	A	R
					(A)	(B)	(C)	(D)	(E)	(F)					
1	.	1E1061-11100	エンジンセット BT	BOLT,ENGINE SET	4	4		4	4						
2	.	1E1060-12011	メインプレート	PLATE,MAIN	1	1		1	1				1		
3	.	1E1060-12100	ディスク	DISK	1	1		1	1				1		
4	.	1E1061-12150	ドラム	DRUM,DRIVE	1	1		1	1						
5	.	1E1061-12170	ディスクプレート	PLATE,DISC	1	1		1	1						
6	.	1E1061-12220	ボウルブラケット	BRACKET,BOWL	1	1		1	1						
7	.	1E1061-12250	ボウルブラケット	BRACKET,DISK BOWL	1	1		1	1						
8	.	1E1060-12300	クラッチスプリング	SPRING,CLUTCH	1	1		1	1				1		
9	.	1E1061-12310	ガイドスプリング	SPRING, GUIDE	4	4		4	4						
10	.	1E1060-12320	クラッチリターンスプリング	SPRING,CLUTCH RETURN	2	2		2	2				1		
11	.	1E1060-12340	106フラングドメタル	METAL 106,FLANGED	4	4		4	4				1		
12	.	1E1061-12360	リターンスプリングフック	HOOK,RETURN SPRING	2	2		2	2						
13	.	1E1060-12970	60/22UUベアリング	BEARING 60/22UU	1	1		1	1				1		
14	.	22522-040160	4X16ウッドラフキー	WOODRUFF KEY 4X16	1	1	1	1	1	1			1		
15	.	1E1060-12990	10X28ボルト	BOLT 10X28,COLLAR HD	1	1	1	1	1	1			1		
16	.	1A1040-46460	10 33 4.5ワッシャー	WASHER 10X33X4.5	1	1		1	1				5		
17	.	1E4480-99150	6X12ボルト	BOLT 6X12	4	4		4	4				1		
18	.	24104-062044	6204UUボールベアリング	BALL BEARING	1	1		1	1				1		
19	.	26476-080162	8X16タップボルト	BOLT 8X16,TAPPING	2	2		2	2				10		
20	.	22137-060000	6ワッシャー	WASHER 6	1	1		1	1				10		
21	.	22417-200120	2.0X12コッターピン	COTTER PIN 2.0X12	1	1		1	1				10		
22	.	1E1061-13010	ボンネット	BONNET	1	1	1	1	1	1					
23	.	1E1061-13110	ボンネットマウントスプリング	SPRING,BONNET MTG.	2	2	2	2	2	2					
I 24	.	26107-100352	10X35ボルト	BOLT 10X35,COLLAR HD	4			4							
I 25	.	1E1061-12650	フランジ	FLANGE,BLADE	1			1							

2. 入  
INPUT

カ

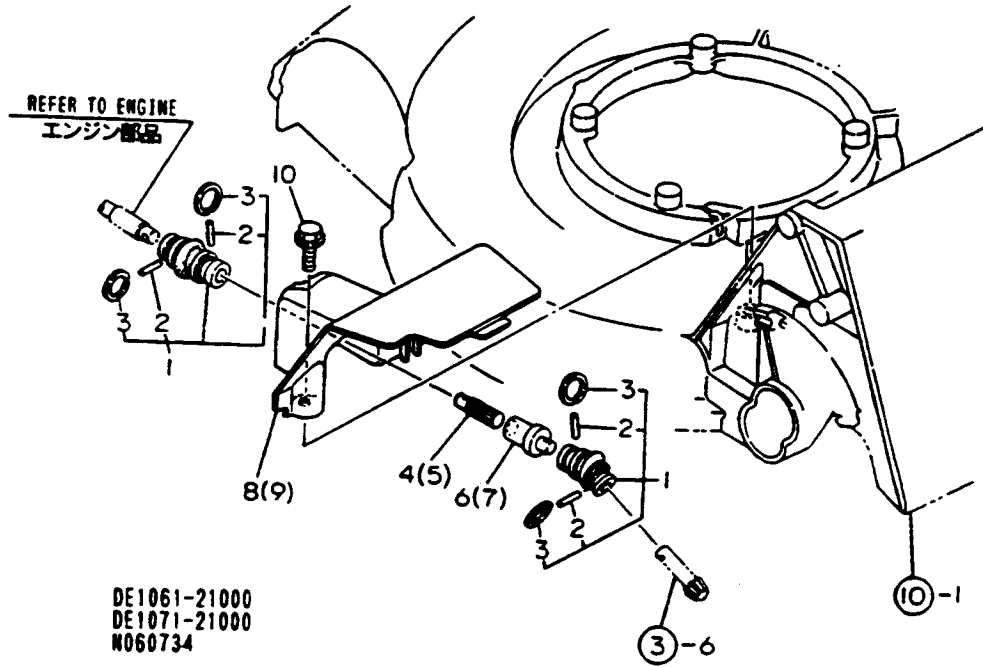



+-----+  
 I 1B02 I  
 I(1B01)I  
 +-----+  
 NPC-2145

2. 入  
 INPUT

カ

89.01.1.

(A)=YL480T (D)=YL530T  
 (B)=YL480TS (E)=YL530TS  
 (C)=YL480TSE (F)=YL530TSE

REF.	LEV.	PART NO.	DESCRIPTION	Q'TY (A) (B) (C) (D) (E) (F)						I P/U A F
				(A)	(B)	(C)	(D)	(E)	(F)	
1	.	1E1061-21010	JOINT COMP., TYPE 10	2	2	2	2	2	2	
2	..	1E1061-21030	PIN, FLEXIBLE JOINT	4	4	4	4	4	4	
3	..	22242-000200	CIRCLIP 20	4	4	4	4	4	4	
4	.	1E1061-21100	SHAFT A 48, SLIDE	1	1	1				10
5	.	1E1071-21100	SHAFT A 53, SLIDE				1	1	1	
6	.	1E1061-21120	SHAFT B 48, SLIDE	1	1	1				
7	.	1E1071-21120	SHAFT B 53, SLIDE				1	1	1	
8	.	1E1061-21200	COVER 48, P.T.O.	1	1	1				
9	.	1E1071-21200	COVER 53, P.T.O.				1	1	1	
10	.	26476-080162	BOLT 8X16, TAPPING	1	1	1	1	1	1	10

3. ギヤ ケ ー ス  
GEAR CASE

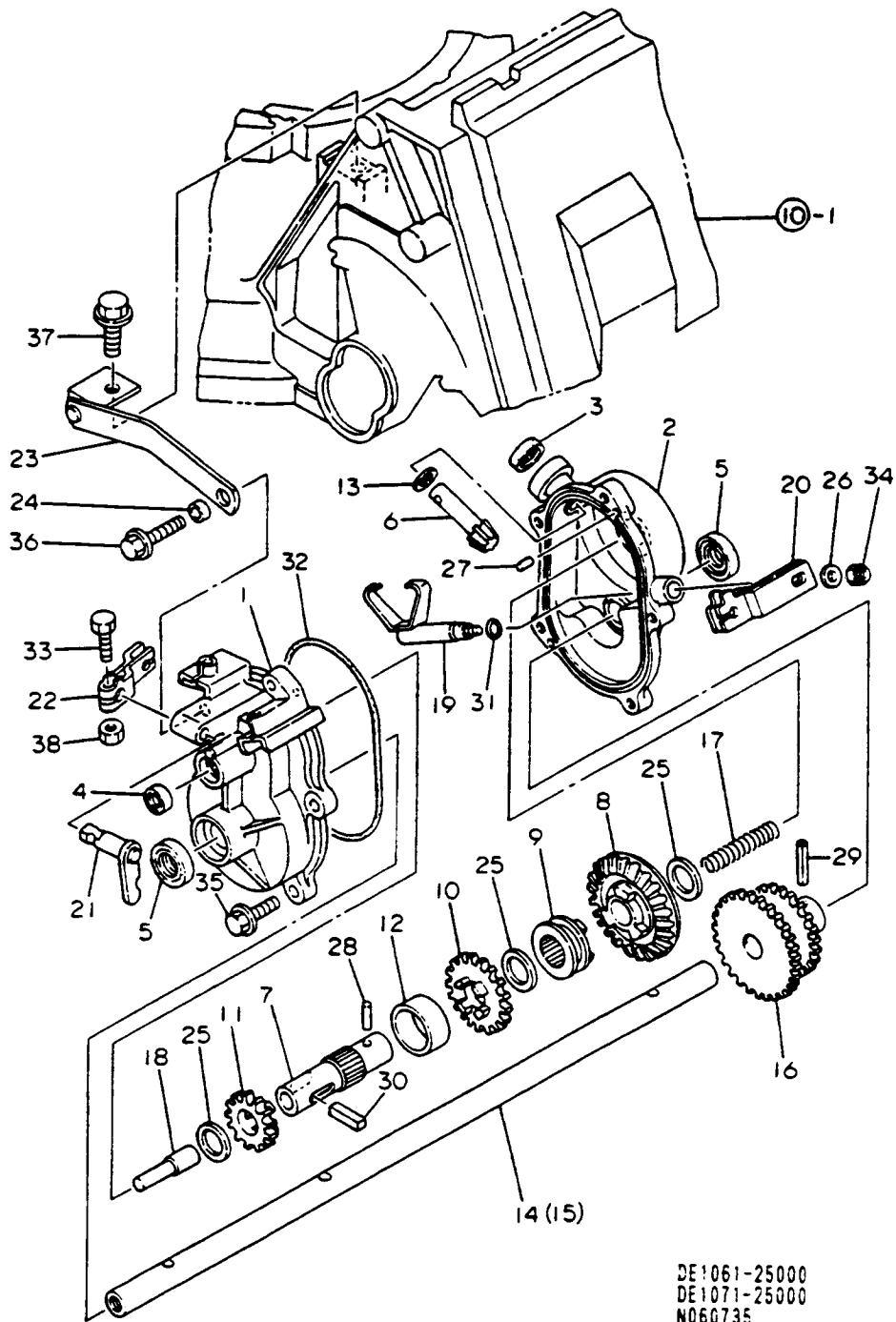

DE1061-25000  
DE1071-25000  
N060735

+-----+  
 I 1803 I  
 I (1801) I  
 +-----+  
 NPC-2145

3. ギヤ ケ ー ス  
 GEAR CASE

89.01.12

(A)=YL480T (D)=YL530T  
 (B)=YL480TS (E)=YL530TS  
 (C)=YL480TSE (F)=YL530TSE

ミタツシ REF.	レベル LEV.	7"エン/ハココ PART NO.	7"エン メイ	DESCRIPTION	---Q'TY(コウ)---						I	P/U	A	R
					(A)	(B)	(C)	(D)	(E)	(F)				
1	.	1E1061-25010	ギヤケ-ス L	CASE, GEAR	1	1	1	1	1	1				
2	.	1E1061-25020	ギヤケ-ス R	CASE, GEAR	1	1	1	1	1	1				
3	.	1E1061-25050	オイルシール TC10205	SEAL TC10205,OIL	1	1	1	1	1	1				
4	.	1E1061-25060	オイルシール TC8165	SEAL TC8165,OIL	1	1	1	1	1	1				
5	.	1E1061-25070	オイルシール TC15255	SEAL TC15255,OIL	2	2	2	2	2	2				
6	.	1E1061-25100	ベベルギヤ 11	GEAR 11,BEVEL	1	1	1	1	1	1				
7	.	1E1061-25110	クラッチシャフト	SHAFT,CLUTCH	1	1	1	1	1	1				
8	.	1E1061-25120	ベベルギヤ 52	GEAR 52,BEVEL	1	1	1	1	1	1				
9	.	1E1060-25140	クラッチクラッチ	CLUTCH,AXLE	1	1	1	1	1	1				1
10	.	1E1061-25140	ギヤ 31	GEAR 31	1	1	1	1	1	1				
11	.	1E1061-25150	ギヤ 21	GEAR 21	1	1	1	1	1	1				
12	.	1E1061-25160	カラ- 26 32 14	COLLAR 26X32X14	1	1	1	1	1	1				
13	.	1E1061-25170	ライナ- 10 16 1	LINER 10X16X1	1	1	1	1	1	1				
14	.	1E1061-25200	ドライブシャフト 48	SHAFT 48,DRIVE	1	1	1							
15	.	1E1071-25200	ドライブシャフト 53	SHAFT 53,DRIVE					1	1	1			
16	.	1E1061-25210	ギヤ 45-36 CMP	GEAR 45-36 COMPL.	1	1	1	1	1	1				
17	.	1E1061-25250	バネ10.7X53	SPRING 10.7X53	1	1	1	1	1	1				
18	.	1E1061-25270	ピン/チェンジ	PIN,CHANGE	1	1	1	1	1	1				
19	.	1E1061-25300	クラッチフォーク	CLUTCH FORK	1	1	1	1	1	1				
20	.	1E1061-25330	レバー 45H	LEVER 45H,TIP	1	1	1	1	1	1				
21	.	1E1061-25370	リンク/チェンジ	LINK,CHANGE	1	1	1	1	1	1				
22	.	1E1061-25410	レバー 30	LEVER 30,TIP	1	1	1	1	1	1				
23	.	1E1061-25430	リンク/ケースサポート	LINK,CASE SUPPORT	1	1	1	1	1	1				
24	.	1E6910-39640	カラ- 6.5X10.5X5.5	COLLAR 6.5X10.5X5	1	1	1	1	1	1				1
25	.	1E4060-74090	ライナ- 17X24X1	LINER 17X24X1	3	3	3	3	3	3				1
26	.	22137-060000	ワッシャ- 6	WASHER 6	1	1	1	1	1	1				10
27	.	22312-040080	平行ピン 4X8	PARALLEL PIN 4X 8	2	2	2	2	2	2				10
28	.	22312-040140	平行ピン 4X14	PARALLEL PIN 4X14	1	1	1	1	1	1				10
29	.	22351-060025	スプリングピン 6.0AX 25	SPRING PIN 6X25	1	1	1	1	1	1				10
30	.	22551-050250	キー 5X25	KEY 5X25	1	1	1	1	1	1				1
31	.	24311-000070	Oリング 1A P 7.0	O-RING 1A P-7.0	1	1	1	1	1	1				10
32	.	24321-001100	Oリング 1A G110.0	O-RING 1A G-110.0	1	1	1	1	1	1				10
33	.	26117-060202	ボルト 6X 20	BOLT M 6X 20 PLATED	1	1	1	1	1	1				10
34	.	26347-060002	ナット 6	U-NUT 6	1	1	1	1	1	1				10
35	.	26476-060202	ボルト 6X 20	BOLT M 6X 20	4	4	4	4	4	4				10
36	.	26476-060302	ボルト 6X 30	BOLT M 6X 30	1	1	1	1	1	1				10
37	.	26476-080162	ボルト 8X16	BOLT 8X16,TAPPING	1	1	1	1	1	1				10
38	.	26717-060002	ナット 6	NUT 6	1	1	1	1	1	1				10

4. 車 WHEEL

輪

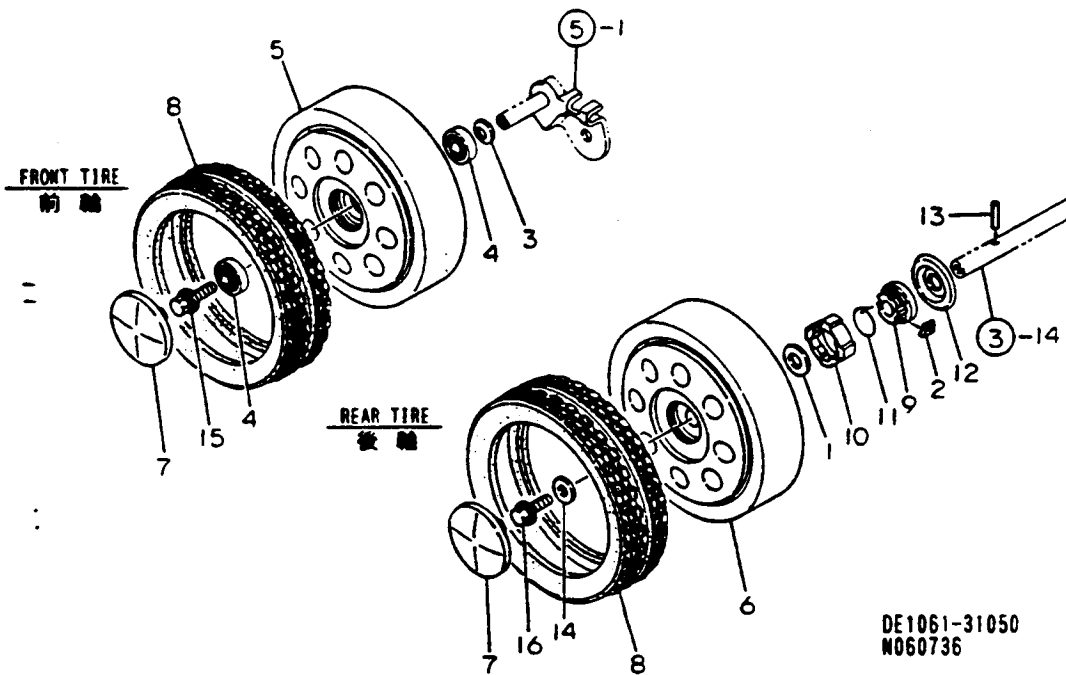

89.01.12

(A)=YL480T (D)=YL530T  
 (B)=YL480TS (E)=YL530TS  
 (C)=YL480TSE (F)=YL530TSE

-----+  
 | 1B05 |  
 | (1B04) |  
 +-----+  
 NPC-2145

ミタシ REF.	レベル LEV.	部品番号 PART NO.	名称 NAME	DESCRIPTION	数量(コケ)						I	P	U	A	R
					(A)	(B)	(C)	(D)	(E)	(F)					
1	.	1E6210-11050	シム 15X30X1	SHIM 15X30X1	2	2	2	2	2	2					1
2	.	1E1060-25420	クラッチツメ	PAWL, CLUTCH	4	4	4	4	4	4					1
3	.	1E1060-31100	ロックバネ	SPRING 12.7X23, LOCK	2	2	2	2	2	2					1
4	.	1E1060-31450	シャフトホルダー	SHAFT HOLDER	4	4	4	4	4	4					1
5	.	1E1061-31500	フロントホイール	WHEEL F	2	2	2	2	2	2					
6	.	1E1061-31510	リアホイール	WHEEL R	2	2	2	2	2	2					
7	.	1E1061-31530	ホイールキャップ	CAP, WHEEL	4	4	4	4	4	4					
8	.	1E1061-31550	タイヤ	TIRE	4	4	4	4	4	4					
9	.	1E1061-31650	クラッチ	CLUTCH	2	2	2	2	2	2					
10	.	1E1061-31660	クラッチハウジング	HOUSING, CLUTCH	2	2	2	2	2	2					
11	.	1E1061-31670	リングスプリング 26	SPRING 26, RING	2	2	2	2	2	2					
12	.	1E1061-31680	クラッチカバー	COVER, CLUTCH	2	2	2	2	2	2					
13	.	1E1061-31750	ピン 5X25	PIN 5X25, STRAIGHT	2	2	2	2	2	2					
14	.	22157-080000	ワッシャー 8	WASHER 8	2	2	2	2	2	2					10
15	.	26018-080164	ボルト (ヒス入) 8X 16	BOLT M 8X 16	2	2	2	2	2	2					20
16	.	26107-080122	ボルト 8X 12	BOLT M 8X 12 PLATED	2	2	2	2	2	2					5

5. 車 軸  
AXLE

軸

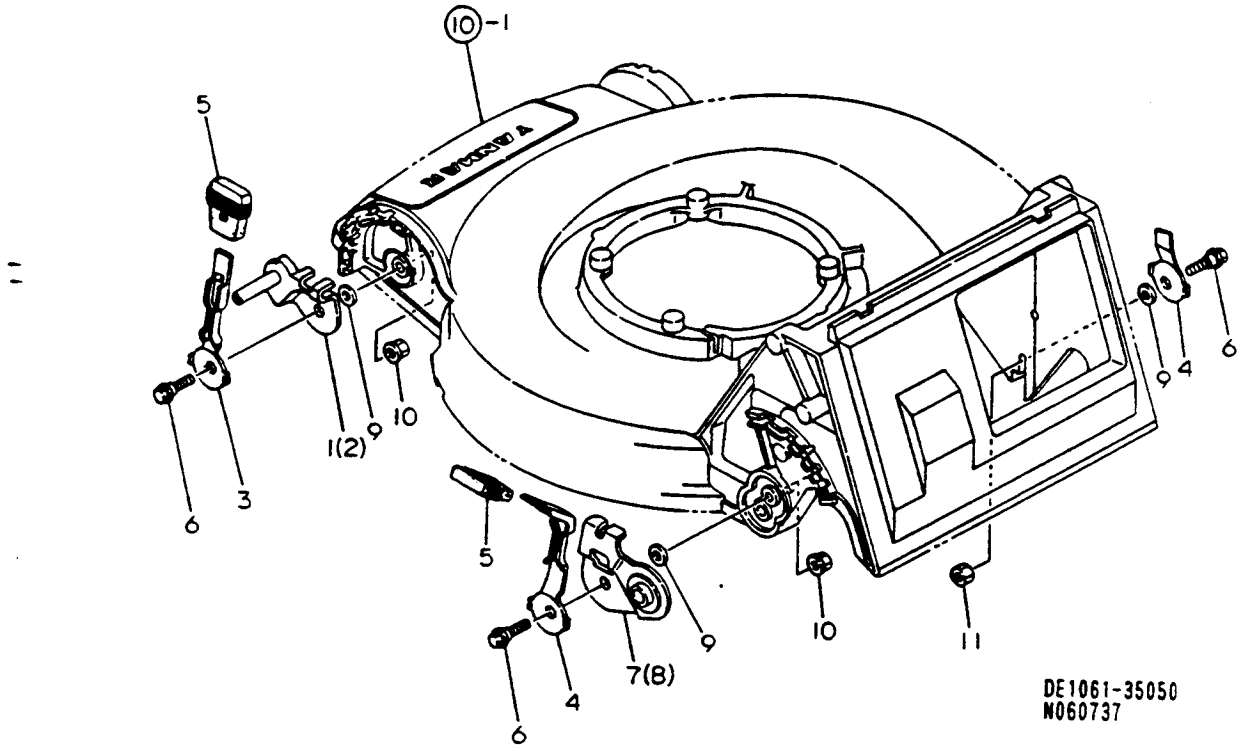

-----+  
I 1B06 I  
I(1B04)I  
-----+  
NPC-2145

89.01.12

(A)=YL480T (D)=YL530T  
(B)=YL480TS (E)=YL530TS  
(C)=YL480TSE (F)=YL530TSE

ミタシ REF.	レベル LEV.	フレンパソク PART NO.	フレンメイ	DESCRIPTION	----Q'TY(コソ)----						I	P/U	A	R
					(A)	(B)	(C)	(D)	(E)	(F)				
1	.	1E1061-35010	シャシクマエ L	AXLE L,FRONT	1	1	1	1	1	1				
2	.	1E1061-35050	シャシクマエ R	AXLE R,FRONT	1	1	1	1	1	1				
3	.	1E1061-35200	シャリンレハ-マエ	LEVER,FRONT WHEEL	2	2	2	2	2	2				
4	.	1E1061-35210	シャリンレハ-アト	LEVER,REAR WHEEL	2	2	2	2	2	2				
5	.	1E1061-35250	チヨクセツキ	GRIP,ADJUSTING	4	4	4	4	4	4				
6	.	1E1061-35350	タソクネボルト 8X25	BOLT 8X25,STEPPED	4	4	4	4	4	4				
7	.	1E1061-35510	シャシクアト L (T)	AXLE L,REAR	1	1	1	1	1	1				
8	.	1E1061-35550	シャシクアト R (T)	AXLE R,REAR	1	1	1	1	1	1				
9	.	22137-080000	ワッカネ(ミカ)キ 8	WASHER 8	4	4	4	4	4	4				10
10	.	26367-080002	フハツキアツト 8	U-NUT M 8	3	3	3	3	3	3				10
11	.	26717-080002	アツト 8	NUT M 8	1	1	1	1	1	1				10

6. ブレード・ファン・キャッチャー  
BLADE, FAN & CATCHER

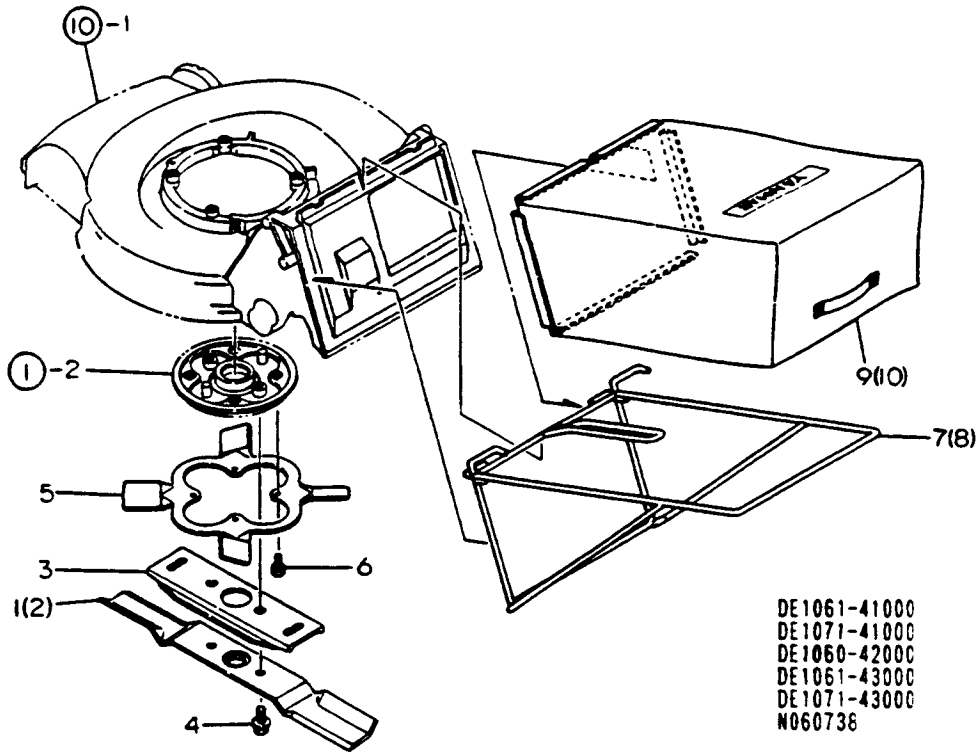

DE1061-4100  
DE1071-4100  
DE1060-4200C  
DE1061-4300C  
DE1071-4300C  
N060738

-----+  
I 1B08 I  
I (1B07) I  
-----+  
NPC-2145

89.01.12

(A)=YL480T (D)=YL530T  
(B)=YL480TS (E)=YL530TS  
(C)=YL480TSE (F)=YL530TSE

ミタシ REF.	レベル LEV.	フレンパソコマ PART NO.	フレンメイ	DESCRIPTION	---Q'TY(コダ)---						I	P	U	A	R
					(A)	(B)	(C)	(D)	(E)	(F)					
1	.	1E1061-41100	ブレード (48)	BLADE 48	1	1	1								
2	.	1E1071-41100	ブレード (53)	BLADE 53				1	1	1					
3	.	1E1060-41120	ブレードガイド	GUIDE, BLEDE	1	1	1	1	1	1					
4	.	26138-100202	ツハボルト (ネジ 10X20)	BOLT 10X20, COLLAR HD	2	2	2	2	2	2				10	
5	.	1E1060-42050	ブレードファン	FAN, BLADE	1	1	1	1	1	1				1	
6	.	26016-060122	ボルト (ス-パワボック 6X 12)	BOLT M 6X 12	4	4	4	4	4	4				10	
7	.	1E1061-43010	キャッチャーフレーム 48	FRAME 48, CATCHER	1	1	1								
8	.	1E1071-43010	キャッチャーフレーム 53	FRAME 53, CATCHER							1	1	1		
9	.	1E1061-43100	キャッチャー 48	CATCHER 48	1	1	1								
10	.	1E1071-43100	キャッチャー 53	CATCHER 53							1	1	1		

7. ハ ン ド ル  
HANDLE

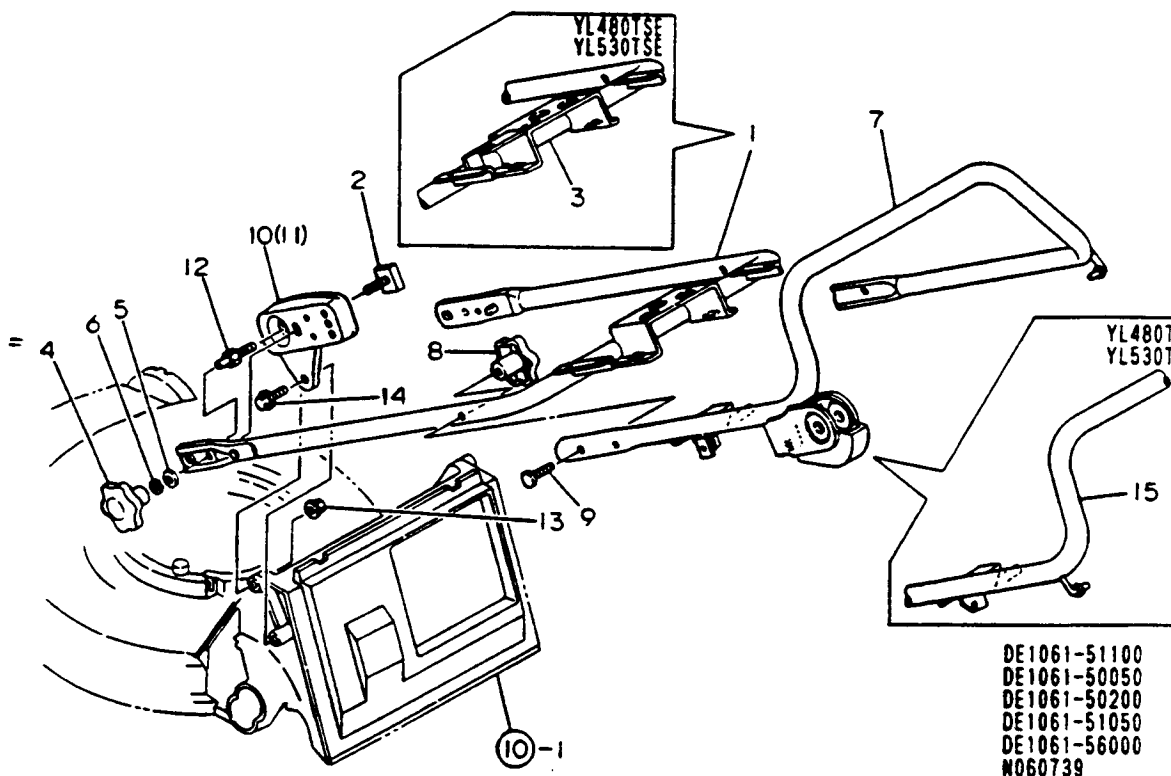

+-----+  
| 1B10 |  
| (1B09) |  
+-----+  
NPC-2145

89.01.12

(A)=YL480T (D)=YL530T  
(B)=YL480TS (E)=YL530TS  
(C)=YL480TSE (F)=YL530TSE

REF.	LEV.	PART NO.	DESCRIPTION	Q'TY (A)(B)(C)(D)(E)(F)						
1	.	1E1061-50010	メインハンドル CMP	HANDLE COMP., MAIN	1	1	1	1		
2	.	1E1061-50100	ハンドルボルト 8X30	BOLT 8X30, HANDLE	2	2	2	2	2	2
3	.	1E1061-50510	メインハンドル (右) CMP	HANDLE COMP., MAIN			1			1
4	.	1E1060-51101	ワッシャー	THUMBSCREW 8	2	2	2	2	2	1
5	.	22137-080000	ワッシャー (30ヶ) 8	WASHER 8	2	2	2	2	2	10
6	.	22217-080000	バネワッシャー 8	SPRING WASHER 8	2	2	2	2	2	10
7	.	1E1061-51010	ハンドル (TS) CMP	HANDLE TS COMPL.			1	1	1	1
8	.	1E1060-51101	ワッシャー	THUMBSCREW 8	2	2	2	2	2	1
9	.	1E1061-51110	フラットヘッドボルト 8X40	BOLT 8X40, FLAT HEAD	2	2	2	2	2	2
10	.	1E1061-56010	ハンドルステー - L	STAY (L), HANDLE	1	1	1	1	1	1
11	.	1E1061-56050	ハンドルステー - R	STAY (R), HANDLE	1	1	1	1	1	1
12	.	1E1061-56100	ステーボルト 8X36	BOLT 8X36, STAY MTG.	2	2	2	2	2	2
13	.	26367-080002	ナット M 8	U-NUT M 8	2	2	2	2	2	10
14	.	26476-080162	タップボルト 8X16	BOLT 8X16, TAPPING	2	2	2	2	2	10
15	.	1E1061-51700	ハンドル (TD) CMP	HANDLE TD COMPL.	1			1		

8. レバー・ワイヤ  
LEVER & WIRE

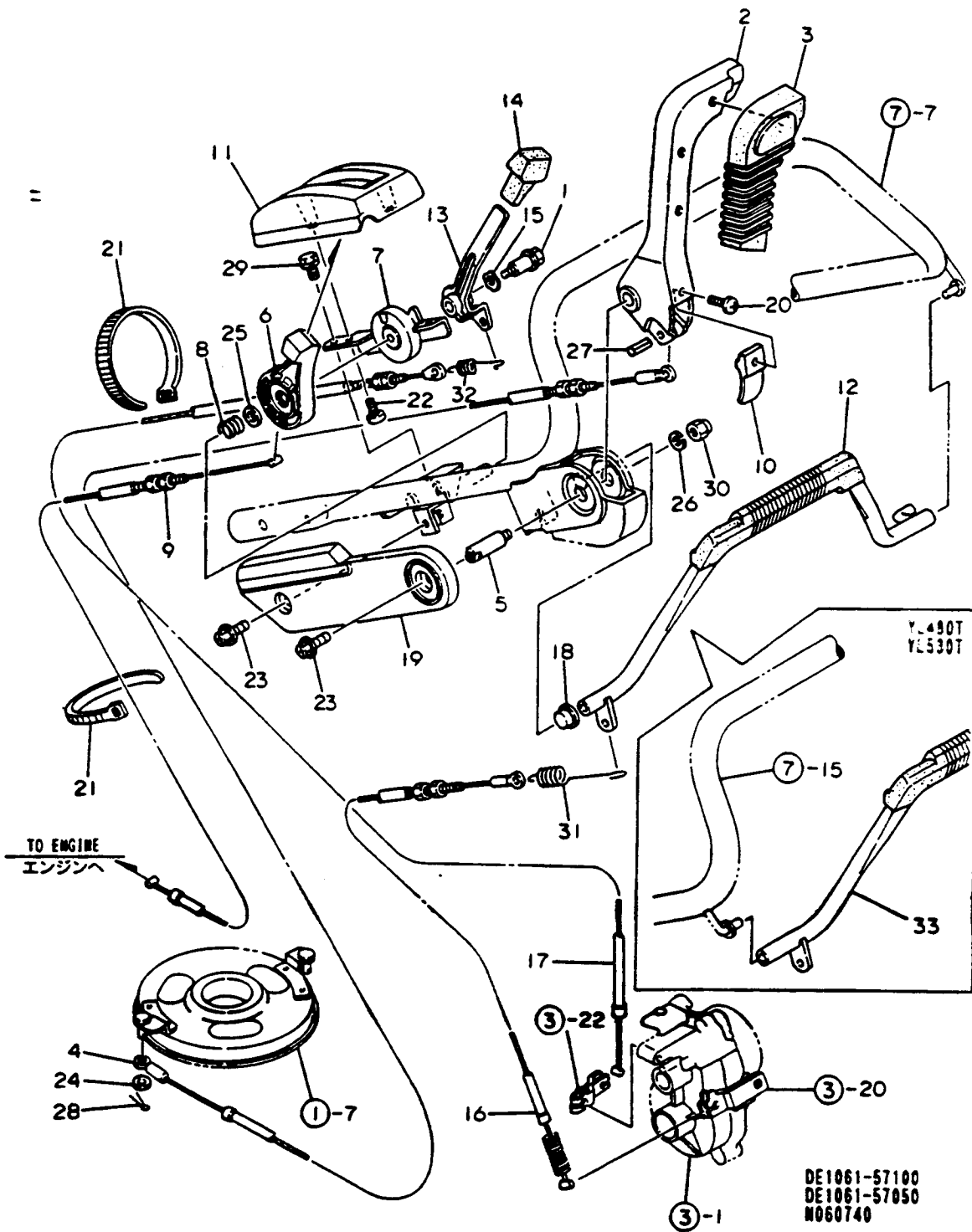



↑-----↑  
 I 1B11 I  
 I (1B09) I  
 ↑-----↑  
 NPC-2145

8. レバ - ・ワイヤ  
 LEVER & WIRE

89.01.12

(A)=YL480T (D)=YL530T  
 (B)=YL480TS (E)=YL530TS  
 (C)=YL480TSE (F)=YL530TSE

REF.	LEV.	PART NO.	DESCRIPTION	Q'TY (QTY)						I P/U A R	
				(A)	(B)	(C)	(D)	(E)	(F)		
1	.	1E1060-12350	ボルト 6X12	BOLT 6X12, STEPPED	1	1	1	1	1	1	
2	.	1E1061-57010	B. クラッチレバ	LEVER, BLADE CLUTCH	1	1	1	1	1	1	
3	.	1E1061-57040	グリップ	GRIP, BLADE CLUTCH	1	1	1	1	1	1	
4	.	1E1061-57050	ワイヤ	WIRE, BLADE CLUTCH	1	1	1	1	1	1	
5	.	1E1061-57060	ピン	PIN, LEVER FULCRUM	1	1	1	1	1	1	
6	.	1E1061-57110	レバ	LEVER ASSY, ACCEL.	1	1	1	1	1	1	
7	.	1E1061-57130	カバー	COVER, ACCELERATOR	1	1	1	1	1	1	
8	.	1E1061-57140	コイル	SPRING 13, COILED	1	1	1	1	1	1	
9	.	1E1061-57150	ワイヤ	WIRE, ACCELERATOR	1	1	1	1	1	1	
10	.	1E1060-57200	プレート	PLATE, LEVER CONTACT	1	1	1	1	1	1	
11	.	1E1061-57300	カバー	COVER, LATCH	1	1	1	1	1	1	1
12	.	1E1061-57500	レバ	LEVER CMP, TRV. CLUTCH	1	1	1	1	1	1	
13	.	1E1061-57560	レバ	LEVER, CHANGE	1	1	1	1	1	1	
14	.	1E1061-57600	グリップ	GRIP, CHANGE LEVER	1	1	1	1	1	1	
15	.	1E1061-57640	ワッシャー	WASHER 10. PLAIN	1	1	1	1	1	1	
16	.	1E1061-57650	ワイヤ	WIRE, TRAVEL CLUTCH	1	1	1	1	1	1	
17	.	1E1061-57700	ワイヤ	WIRE, CHANGE	1	1	1	1	1	1	
18	.	1E1061-57750	メタル	METAL, TRV. CLTCH. LVR.	1	1	1	1	1	1	
19	.	1E1061-57850	カバー	COVER, HANDLE SIDE	1	1	1	1	1	1	
20	.	1G0010-82850	ネジ	SCREW 4X12, TAPPING	1	1	1	1	1	1	10
21	.	1E6102-84970	バンド	BAND 140, WIRE LOCK	2	2	2	2	2	2	1
22	.	1E6790-95471	ネジ	SCREW 6X16, TAPPING	2	2	2	2	2	2	
23	.	1E4320-99120	ボルト	BOLT 6X16, CRHM.	2	2	2	2	2	2	5
24	.	22137-060000	ワッシャー	WASHER 6	1	1	1	1	1	1	10
25	.	22137-100000	ワッシャー	WASHER 10	1	1	1	1	1	1	10
26	.	22217-080000	ワッシャー	SPRING WASHER 8	1	1	1	1	1	1	10
27	.	22351-050025	スプリング	SPRING PIN 5X25	1	1	1	1	1	1	10
28	.	22417-200120	ピン	COTTER PIN 2.0X12	1	1	1	1	1	1	10
29	.	26016-060124	ボルト	BOLT 6X12 W/L.W.	1	1	1	1	1	1	30
30	.	26658-080002	ナット	CAP NUT M 8	1	1	1	1	1	1	5
31	.	1E1061-57730	スプリング	SPRING 112, TENSION	1	1	1	1	1	1	
32	.	1E1061-57740	スプリング	SPRING 66, VENSION	1	1	1	1	1	1	
I 33	.	1E1061-57920	レバ	LEVER D CMP, TR. CLTCH	1	1	1	1	1	1	

9. 電 装 品  
ELECTRICAL PARTS

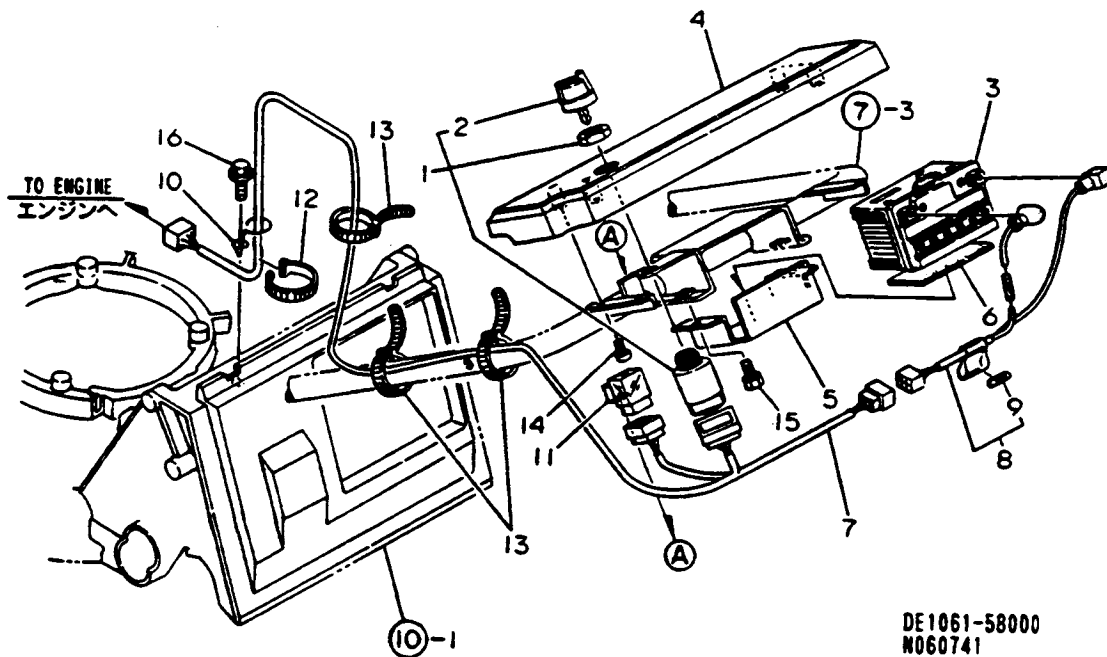

DE1061-58000  
N060741

-----+  
I 1B12 I  
I (1B09) I  
-----+  
NPC-2145

89.01.12

(A)=YL480T (D)=YL530T  
(B)=YL480TS (E)=YL530TS  
(C)=YL480TSE (F)=YL530TSE

REF.	LEV.	PART NO.	DESCRIPTION	Q'TY (個数)						P	U	A	R
				(A)	(B)	(C)	(D)	(E)	(F)				
1	.	1E1061-58250	キースイッチ (リバーシ) ASY	KEY, SWITCH	1								
2	..	1E1061-58260	リバーシキー (レフト)	KEY, REVERSE	1				1				
3	.	1E1060-58050	バッテリー YT4L-12	BATTERY YT4L-12	1				1			1	
4	.	1E1061-58050	ハンドル上蓋 (CB)	COVER, HANDLE TOP	1				1				
5	.	1E1061-58070	バッテリーホルダー	HOLDER, BATTERY	1				1				
6	.	1E1061-58100	緩衝ゴム (B)	RUBBER B, SHOCK ABSRB	1				1				
7	.	1E1061-58150	メインハーネス	HARNESS, MAIN	1				1				
8	.	1E1061-58160	バッテリーハーネス	HARNESS, BATTERY	1				1				
9	..	1E6451-82940	30A フューズ	FUSE 30A	2				2			1	
10	.	1E1061-58200	ハーネスガイドパイプ	PIPE, HARNESS GUIDE	1				1				
11	.	1E6910-82500	リレー CA-1A (2ヶ所)	RELAY CA-1A	1				1			1	
12	.	1E6460-83400	バンド 100	BAND 100	1				1			10	
13	.	1E6102-84970	ワイヤロックバンド 140	BAND 140, WIRE LOCK	3				3			1	
14	.	1E6790-95471	タッピングネジ 6X16	SCREW 6X16, TAPPING	4				4				
15	.	26016-060124	ボルト (ス・ワ) 6X12	BOLT 6X12 W/L.W.	2				2			30	
16	.	26476-080162	タッピングボルト 8X16	BOLT 8X16, TAPPING	1				1			10	

10. ケーシング・蓋  
CASING & COVER

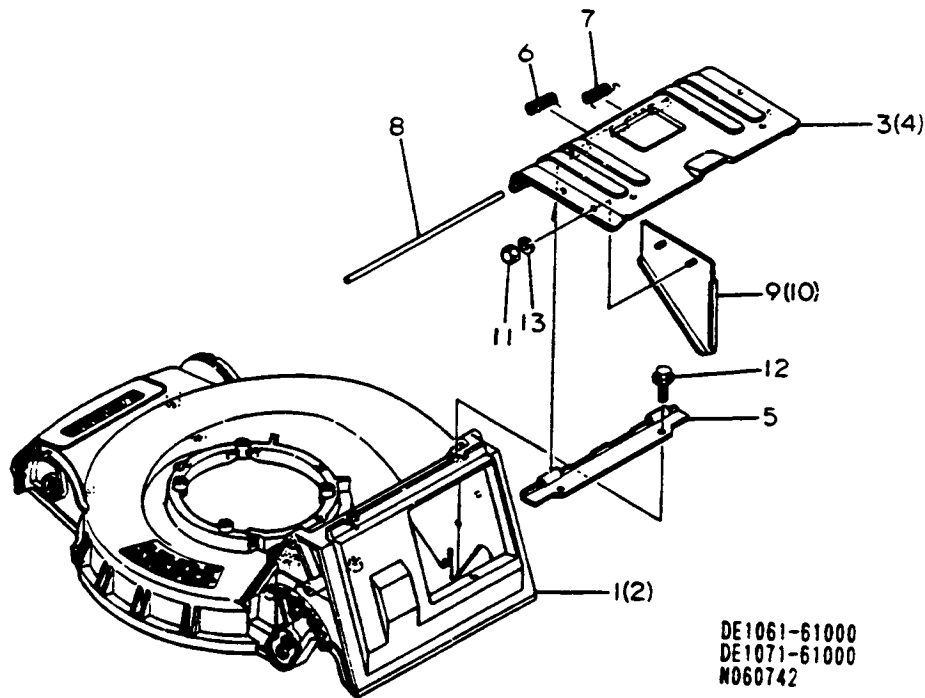

DE1061-61000  
DE1071-61000  
N060742

↑-----↑  
| 1B14 |  
| (1B13) |  
↑-----↑  
NPC-2145

89.01.12

(A)=YL480T (D)=YL530T  
(B)=YL480TS (E)=YL530TS  
(C)=YL480TSE (F)=YL530TSE

ミタシ REF.	レベル LEV.	部品番号 PART NO.	名称 メイ	DESCRIPTION	---Q'TY(コウ)--- (A)(B)(C)(D)(E)(F)						I	P	U	A	R
1	.	1E1061-61010	プレート・シグク 48	CASING 48, BLADE	1	1	1								
2	.	1E1071-61010	プレート・シグク 53	CASING 53, BLADE											
3	.	1E1061-61050	キャッチャー・カバー 48	COVER 48, CATCHER	1	1	1								
4	.	1E1071-61050	キャッチャー・カバー 53	COVER 53, CATCHER											
5	.	1E1061-61070	カバー・トリツツ	SEAT, COVER MOUNTING	1	1	1	1	1	1					
6	.	1E1061-61110	カバー・モトシハネ A	SPRING A, COVER RETRN	1	1	1	1	1	1					
7	.	1E1061-61120	カバー・モトシハネ B	SPRING B, COVER RETRN	1	1	1	1	1	1					
8	.	1E1061-61130	ピン 8X310	PIN 8X310	1	1	1	1	1	1					
9	.	1E1061-61200	キャッチャー・カバー・ステー L	STAY L, CATCHER COVER	1	1	1	1	1	1					
10	.	1E1061-61250	キャッチャー・カバー・ステー R	STAY R, CATCHER COVER	1	1	1	1	1	1					
11	.	26658-060002	ワッシャー 6	CAP NUT 6	4	4	4	4	4	4					5
12	.	26476-080162	ボルト 8X16	BOLT 8X16, TAPPING	2	2	2	2	2	2					10
13	.	22217-060000	ワッシャー 6	SPRING WASHER 6	4	4	4	4	4	4					10

11. スクレーパー・ガード  
SCRAPER & GUARD

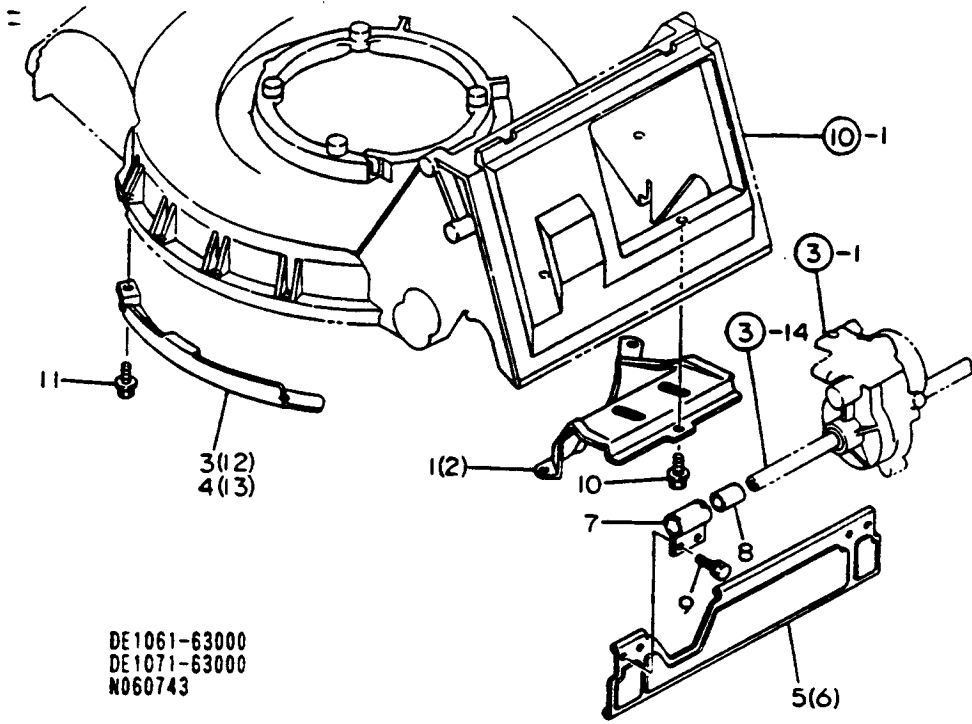

DE1061-63000  
DE1071-63000  
N060743

↑-----↑  
 | 1B15 |  
 | (1B13) |  
 ↑-----↑  
 NPC-2145

11. スクレーパー・ガード  
 SCRAPER & GUARD

89.01.12

(A)=YL480T (D)=YL530T  
 (B)=YL480TS (E)=YL530TS  
 (C)=YL480TSE (F)=YL530TSE

REF.	LEV.	PART NO.	DESCRIPTION	Q'TY (A) (B) (C) (D) (E) (F)						I	P/U	A	R
				(A)	(B)	(C)	(D)	(E)	(F)				
1	.	1E1061-63010	GUIDE 48, GLASS	1	1	1							
2	.	1E1071-63010	GUIDE 53, GLASS				1	1	1				
3	.	1E1061-63050	GUIDE 48L, GLASS FRNT	1	1	1							
4	.	1E1071-63050	GUIDE 53L, GLASS FRNT				1	1	1				
5	.	1E1061-63100	GUARD 48, STONE	1	1	1							
6	.	1E1071-63100	GUARD 53, STONE				1	1	1				
7	.	1E1061-63130	HANGER, STONE GUARD	2	2	2	2	2	2				
8	.	1E1061-63140	BUSH 16X18X25	2	2	2	2	2	2				
9	.	26016-060124	BOLT 6X12 W/L.W.	4	4	4	4	4	4			30	
10	.	26476-080162	BOLT 8X16, TAPPING	3	3	3	3	3	3			10	
11	.	26476-080162	BOLT 8X16, TAPPING	4	4	4	4	4	4			10	
12	.	1E1061-63060	GUIDE 48R, GLASS FRNT	1	1	1							
13	.	1E1071-63060	GUIDE 53R, GLASS FRNT				1	1	1				

12. 銘  
LABELS

板

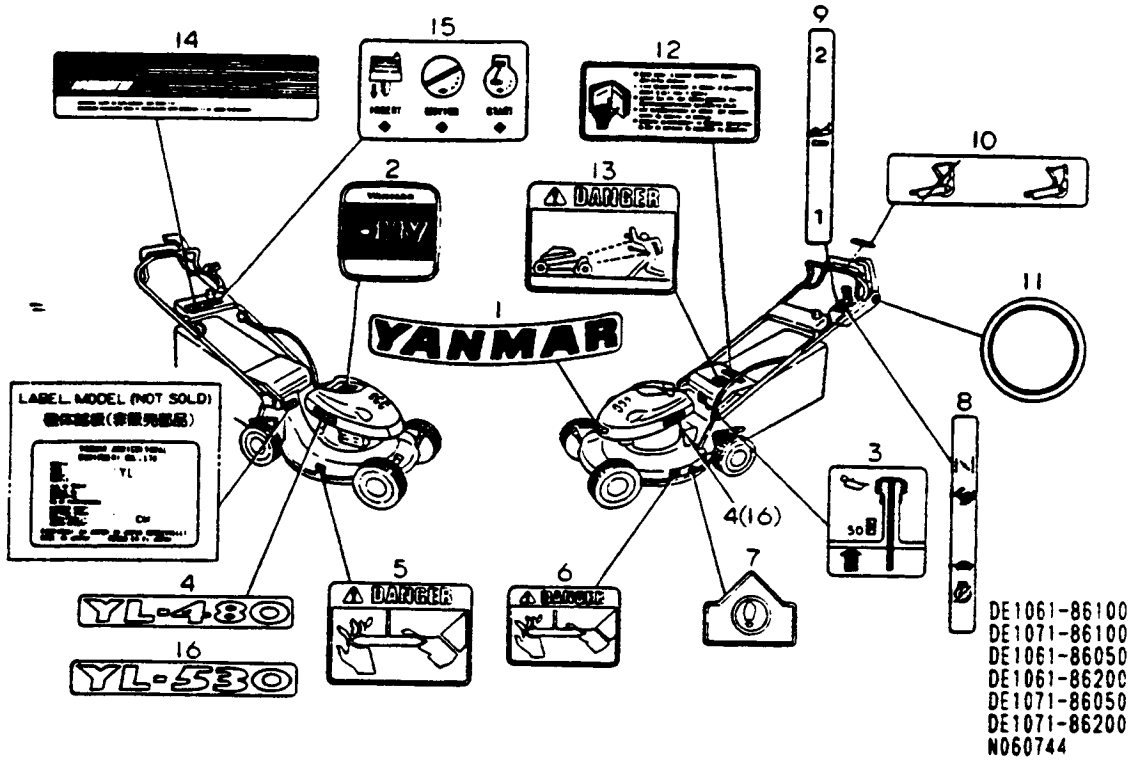

↑-----↑  
| 1C01 |  
| (1B16) |  
↑-----↑  
NPC-2145

89.01.12

(A)=YL480T (D)=YL530T  
(B)=YL480TS (E)=YL530TS  
(C)=YL480TSE (F)=YL530TSE

REF.	LEV.	PART NO.	DESCRIPTION	Q'TY (A) (B) (C) (D) (E) (F)						
1	.	1E1061-86010	FRONT MARK	EMBLEM, FRONT	1	1	1	1	1	1
2	.	1E1061-86030	RECOIL MARK	MARK, RECOIL	1	1	1	1	1	1
3	.	1E1061-86050	OIL CAUTION LABEL	LABEL, OIL CAUTION	1	1	1	1	1	1
4	.	1E1061-86060	MARK 480, MODEL	MARK 480, MODEL	2	2	2			
5	.	1E1061-86100	LABEL A, HOUSING	LABEL A, HOUSING	1	1	1	1	1	1
6	.	1E1061-86110	LABEL B, HOUSING	LABEL B, HOUSING	1	1	1	1	1	1
7	.	1E1061-86120	LABEL, STEP	LABEL, STEP	1	1	1	1	1	1
8	.	1E1061-86150	LABEL, CONTROL	LABEL, CONTROL	1	1	1	1	1	1
9	.	1E1061-86160	INDICATING PLATE	INDICATING PLATE	1	1	1	1	1	1
10	.	1E1061-86170	LABEL, BLADE LEVER	LABEL, BLADE LEVER	1	1		1	1	
11	.	1E1061-86180	MARK, SIDE COVER	MARK, SIDE COVER	1	1		1	1	
12	.	1E1061-86200	LABEL, CATCHER COVER	LABEL, CATCHER COVER	1	1	1	1	1	1
13	.	1E1061-86220	LABEL, HANDL'G CAUT'N	LABEL, HANDL'G CAUT'N	1	1	1	1	1	1
14	.	1E1061-86550	MARK, TOP COVER	MARK, TOP COVER				1	1	
15	.	1E1061-86560	LABEL, KEY SWITCH	LABEL, KEY SWITCH				1	1	
16	.	1E1071-86060	MARK 530, MODEL	MARK 530, MODEL			2	2	2	

13. 工  
TOOLS

具

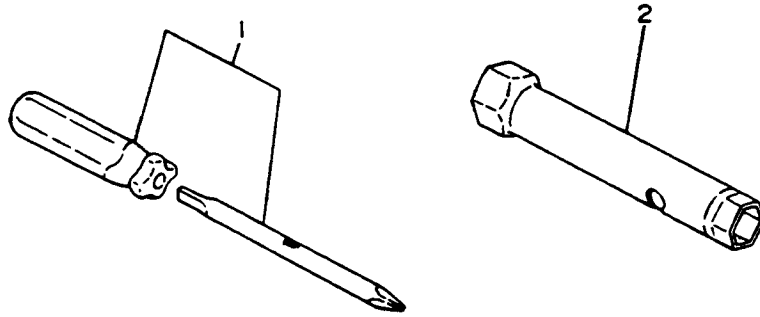

DE1060-87000  
N060745

+-----+  
| 1C02 |  
| (1B16) |  
+-----+  
NPC-2145

89.01.12

(A)=YL480T (D)=YL530T  
(B)=YL480TS (E)=YL530TS  
(C)=YL480TSE (F)=YL530TSE

ミタシ REF.	レベル LEV.	部品番号 PART NO.	名称 ナメ	DESCRIPTION	---Q'TY(コダ)---						I	P	U	A	R
					(A)	(B)	(C)	(D)	(E)	(F)					
1	.	1C6052-88060	+. - ケンヨウ ネジマツシ	SCREWDRIER, COMBINAT	1	1	1	1	1	1	1				
2	.	1E4150-99260	ソケットレンチ 13X21	BOX WRENCH 13X21	1	1	1	1	1	1	1				

71CN HAJI			71CN HAJI			71CN HAJI					
PART NO.	DESCRIPTION	PC NO.	GRP.	REF.	LOC.NO.	PART NO.	DESCRIPTION	PC NO.	GRP.	REF.	LOC.NO.
1A1040-46460	WASHER 10X33X4.5	NPC-2145	1	16	1A16						
1C6052-80060	SCREWDRIVER, COMBINAT	NPC-2145	13	1	1C02	1E1061-13010	FLANGE, BLADE	NPC-2145	1	22	1A16
1E1060-12011	PLATE, MAIN	NPC-2145	1	2	1A16	1E1061-13110	BONNET	NPC-2145	1	23	1A16
1E1060-12100	DISK	NPC-2145	1	3	1A16	1E1061-21010	SPRING, BONNET MTG.	NPC-2145	2	1	1B02
1E1060-12300	SPRING, CLUTCH	NPC-2145	1	8	1A16	1E1061-21030	JOINT COMP., TYPE 10	NPC-2145	2	2	1B02
1E1060-12320	SPRING, CLUTCH RETURN	NPC-2145	1	10	1A16	1E1061-21100	PIN, FLEXIBLE JOINT	NPC-2145	2	4	1B02
1E1060-12340	METAL 106, FLANGED	NPC-2145	1	11	1A16	1E1061-21120	SHAFT A 48, SLIDE	NPC-2145	2	6	1B02
1E1060-12350	BOLT 6X12, STEPPED	NPC-2145	8	1	1B11	1E1061-21200	SHAFT B 48, SLIDE	NPC-2145	2	8	1B02
1E1060-12970	BEARING 60/22UU	NPC-2145	1	13	1A16	1E1061-21200	PTO COVER 48, P.T.O.	NPC-2145	2	8	1B02
1E1060-12990	BOLT 10X28, COLLAR HD	NPC-2145	1	15	1A16	1E1061-25010	CASE, GEAR	NPC-2145	3	1	1B03
1E1060-25140	CLUTCH, AXLE	NPC-2145	3	9	1B03	1E1061-25020	CASE, GEAR	NPC-2145	3	2	1B03
1E1060-25420	PAWL, CLUTCH	NPC-2145	4	2	1B05	1E1061-25050	SEAL TC10205, OIL	NPC-2145	3	3	1B03
1E1060-31100	SPRING 12.7X23, LOCK	NPC-2145	4	3	1B05	1E1061-25060	SEAL TC8165, OIL	NPC-2145	3	4	1B03
1E1060-31450	SHAFT HOLDER	NPC-2145	4	4	1B05	1E1061-25070	SEAL TC15255, OIL	NPC-2145	3	5	1B03
1E1060-41120	GUIDE, BLEDE	NPC-2145	6	3	1B08	1E1061-25100	GEAR 11, BEVEL	NPC-2145	3	6	1B03
1E1060-42050	FAN, BLADE	NPC-2145	6	5	1B08	1E1061-25110	GEAR 11, BEVEL	NPC-2145	3	7	1B03
1E1060-51101	THUMBSCREW 8	NPC-2145	7	4	1B10	1E1061-25120	GEAR 52, BEVEL	NPC-2145	3	8	1B03
1E1060-57200	PLATE, LEVER CONTACT	NPC-2145	8	8	1B10	1E1061-25140	GEAR 31	NPC-2145	3	10	1B03
1E1060-58050	BATTERY YT4L-12	NPC-2145	9	3	1B12	1E1061-25150	GEAR 21	NPC-2145	3	11	1B03
1E1061-11100	BOLT, ENGINE SET	NPC-2145	1	1	1A16	1E1061-25160	COLLAR 26X32X14	NPC-2145	3	12	1B03
1E1061-12190	DRUM, DRIVE	NPC-2145	1	4	1A16	1E1061-25170	LINER 10X16X1	NPC-2145	3	13	1B03
1E1061-12170	PLATE, DISC	NPC-2145	1	5	1A16	1E1061-25200	SHAFT 48, DRIVE	NPC-2145	3	14	1B03
1E1061-12220	BRACKET, BOWL	NPC-2145	1	6	1A16	1E1061-25210	GEAR 45-36 CMP	NPC-2145	3	16	1B03
1E1061-12250	BRACKET, DISK BOWL	NPC-2145	1	7	1A16	1E1061-25250	GEAR 45-36 COMPL.	NPC-2145	3	17	1B03
1E1061-12310	SPRING, GUIDE	NPC-2145	1	9	1A16	1E1061-25270	SPRING 10.7X53	NPC-2145	3	18	1B03
1E1061-12360	HOOK, RETURN SPRING	NPC-2145	1	12	1A16	1E1061-25300	PIN, CHANGE	NPC-2145	3	19	1B03
1E1061-12650	WASHER 10X33X4.5	NPC-2145	1	25	1A16	1E1061-25330	CLUTCH FORK	NPC-2145	3	20	1B03
						1E1061-25370	LEVER 45H, TIP	NPC-2145	3	21	1B03
						1E1061-25410	LINK, CHANGE	NPC-2145	3	22	1B03





7"EH"HA"J"K"U"Z"Z" PART NO.	7"EH"HA"J"K"U"Z"Z" DESCRIPTION	PC NO.	7"EH"HA"J"K"U"Z"Z" GRP. REF.	7"EH"HA"J"K"U"Z"Z" LOC. NO.	7"EH"HA"J"K"U"Z"Z" PART NO.	7"EH"HA"J"K"U"Z"Z" DESCRIPTION	PC NO.	7"EH"HA"J"K"U"Z"Z" GRP. REF.	7"EH"HA"J"K"U"Z"Z" LOC. NO.
1E1061-58160	HARNES,MAIN HARNES,BATTERY	NPC-2145	9	8	1B12	1E1061-86170	INDICATING PLATE 7"LE-T"U"Z"Z"Z"Z"Z"Z"Z" LABEL,BLADE LEVER	NPC-2145	12 10 1C01
1E1061-58200	H"Z"Z"Z"Z"Z"Z"Z"Z"Z"Z"Z"Z"Z"Z"Z"Z"Z"Z"Z" PIPE,HARNES GUIDE	NPC-2145	9	10	1B12	1E1061-86180	Z" MARK,SIDE COVER	NPC-2145	12 11 1C01
1E1061-58250	Z" KEY,SWITCH	NPC-2145	9	1	1B12	1E1061-86200	Z" LABEL,CATCHER COVER	NPC-2145	12 12 1C01
1E1061-58260	Z" KEY,REVERSE	NPC-2145	9	2	1B12	1E1061-86220	T"Z"Z"Z"Z"Z"Z"Z"Z"Z"Z"Z"Z"Z"Z"Z"Z"Z"Z"Z" LABEL,HANDL'G CAUT'N	NPC-2145	12 13 1C01
1E1061-61010	Z" CASING 48,BLADE	NPC-2145	10	1	1B14	1E1061-86550	Z" MARK,TOP COVER	NPC-2145	12 14 1C01
1E1061-61050	Z" COVER 48,CATCHER	NPC-2145	10	3	1B14	1E1061-86560	LABEL,KEY SWITCH Z" SHAFT A 53,SLIDE	NPC-2145	12 15 1C01
1E1061-61070	Z" SEAT,COVER MOUNTING	NPC-2145	10	5	1B14	1E1071-21100	Z" SHAFT B 53,SLIDE	NPC-2145	2 5 1B02
1E1061-61110	Z" SPRING A,COVER RETRN	NPC-2145	10	6	1B14	1E1071-21120	Z" PTO Z" COVER 53,P.T.O.	NPC-2145	2 7 1B02
1E1061-61120	Z" SPRING B,COVER RETRN	NPC-2145	10	7	1B14	1E1071-21200	Z" SHAFT 53,DRIVE	NPC-2145	2 9 1B02
1E1061-61130	Z" PIN 8X310	NPC-2145	10	8	1B14	1E1071-25200	Z" SHAFT 53,DRIVE	NPC-2145	3 15 1B03
1E1061-61200	Z" STAY L,CATCHER COVER	NPC-2145	10	9	1B14	1E1071-41100	Z" BLADE 53	NPC-2145	6 2 1B08
1E1061-61250	Z" STAY R,CATCHER COVER	NPC-2145	10	10	1B14	1E1071-43010	Z" FRAME 53,CATCHER	NPC-2145	6 8 1B08
1E1061-63010	Z" GUIDE 48,GLASS	NPC-2145	11	1	1B15	1E1071-43100	Z" CATCHER 53	NPC-2145	6 10 1B08
1E1061-63050	Z" GUIDE 48L,GLASS FRNT	NPC-2145	11	3	1B15	1E1071-61010	Z" CASING 53,BLADE	NPC-2145	10 2 1B14
1E1061-63060	Z" GUIDE 48R,GLASS FRNT	NPC-2145	11	12	1B15	1E1071-61050	Z" COVER 53,CATCHER	NPC-2145	10 4 1B14
1E1061-63100	Z" GUARD 48,STONE	NPC-2145	11	5	1B15	1E1071-63010	Z" GUIDE 53,GLASS	NPC-2145	11 2 1B15
1E1061-63130	Z" HANGER,STONE GUARD	NPC-2145	11	7	1B15	1E1071-63050	Z" GUIDE 53L,GLASS FRNT	NPC-2145	11 4 1B15
1E1061-63140	Z" BUSH 16X18X25	NPC-2145	11	8	1B15	1E1071-63060	Z" GUIDE 53R,GLASS FRNT	NPC-2145	11 13 1B15
1E1061-86010	Z" EMBLEM, FRONT	NPC-2145	12	1	1C01	1E1071-63100	Z" GUARD 53,STONE	NPC-2145	11 6 1B15
1E1061-86030	Z" MARK,RECOIL	NPC-2145	12	2	1C01	1E1071-86060	Z" MARK 530,MODEL	NPC-2145	12 16 1C01
1E1061-86050	Z" LABEL,OIL CAUTION	NPC-2145	12	3	1C01	1E4060-74090	Z" LINER 17X24X1	NPC-2145	3 25 1B03
1E1061-86060	Z" MARK 480,MODEL	NPC-2145	12	4	1C01	1E4150-99260	Z" BOX WRENCH 13X21	NPC-2145	13 2 1C02
1E1061-86100	Z" LABEL A,HOUSING	NPC-2145	12	5	1C01	1E4320-99120	Z" BOLT 6X16,CRHM.	NPC-2145	8 23 1B11
1E1061-86110	Z" LABEL B,HOUSING	NPC-2145	12	6	1C01	1E4480-99150	Z" BOLT 6X12	NPC-2145	1 17 1A16
1E1061-86120	Z" LABEL,STEP	NPC-2145	12	7	1C01	1E6102-84970	Z" BAND 140,WIRE LOCK	NPC-2145	8 21 1B11
1E1061-86150	Z" LABEL,CONTROL	NPC-2145	12	8	1C01				
1E1061-86160	Z" SHIM 15X30X1	NPC-2145	12	9	1C01	1E6210-11050	Z" SHIM 15X30X1	NPC-2145	9 13 1B12 4 1 1B05



PART NO.	DESCRIPTION	PC NO.	GRP.	REF.	LOC. NO.	PART NO.	DESCRIPTION	PC NO.	GRP.	REF.	LOC. NO.
121303-72379	クランクシャフト CRANKSHAFT	NPC-0832	2	10	1A03	121607-32124	121607-32124	NPC-0832	6	2	1A07
121307-02064	ガイド,ロープ GUIDE, ROPE	NPC-0832	12	3	1A13	121607-32136	121607-32136	NPC-0832	8	29	1A09
121307-02072	ガイド GUIDE	NPC-0832	3	6	1A04	121610-42052	121610-42052	NPC-0832	10	5	1A11
121307-02077	ガイド GUIDE	NPC-0832	10	1	1A11	121612-62149	121612-62149	NPC-0832	1	12	1A02
121307-02078	ガイド GUIDE	NPC-0832	4	2	1A05	121612-62150	121612-62150	NPC-0832	1	13	1A02
121309-12113	ホルダ, リコイル HOLDER, RECOIL	NPC-0832	12	4	1A13	121612-62168	121612-62168	NPC-0832	8	15	1A09
121310-72202	シャフト SHAFT	NPC-0832	1	7	1A02	121614-62156	121614-62156	NPC-0832	11	3	1A12
121310-72227	シャフト SHAFT	NPC-0832	1	8	1A02	121616-92104	121616-92104	NPC-0832	7	1	1A08
121311-62065	ロッド(7°押し) ROD-PUSH	NPC-0832	3	7	1A04	121617-12060	121617-12060	NPC-0832	7	2	1A08
121316-52072	パウル, リコイル PAWL, RECOIL	NPC-0832	12	5	1A13	121726-06800	121726-06800	NPC-0832	9	20	1A10
121316-82288	レバー LEVER	NPC-0832	7	6	1A08	121760-42410	121760-42410	NPC-0832	1	25	1A02
121316-82298	レバー LEVER	NPC-0832	7	7	1A08	121868-06800	121868-06800	NPC-0832	9	21	1A10
121316-82503	レバー LEVER	NPC-0832	10	4	1A11	121878-05100	121878-05100	NPC-0832	1	35	1A02
121318-32258	プレート PLATE	NPC-0832	1	9	1A02	121876-06350	121876-06350	NPC-0832	11	13	1A12
121318-32259	プレート PLATE	NPC-0832	1	10	1A02	122108-32062	122108-32062	NPC-0832	1	14	1A02
121325-16025	ロッドアッシー(コネクティング) ROD-ASSY-CONNECTING	NPC-0832	2	11	1A03	122111-82069	122111-82069	NPC-0832	3	10	1A04
121325-16027	ロッドアッシー(コネクティング U/SO.50) ROD-ASSY-COM. U/SO.50	NPC-0832	2	12	1A03	122111-92119	122111-92119	NPC-0832	6	3	1A07
121402-42180	カバー COVER	NPC-0832	1	11	1A02	122116-32079	122116-32079	NPC-0832	11	1	1A12
121402-42181	カバー COVER	NPC-0832	5	1	1A06	122116-92066	122116-92066	NPC-0832	6	5	1A07
121402-42183	カバー COVER	NPC-0832	6	1	1A07	122117-12153	122117-12153	NPC-0832	6	7	1A07
121402-42232	カバー, ロー COVER, LOWER	NPC-0832	5	2	1A06	122117-42051	122117-42051	NPC-0832	11	4	1A12
121402-42253	カバー COVER	NPC-0832	5	3	1A06	122118-72060	122118-72060	NPC-0832	7	3	1A08
121500-12692	キャブレターアッシー CARBURETOR-ASSY	NPC-0832	8	3	1A09	122119-32086	122119-32086	NPC-0832	6	8	1A07
121603-12058	フロート FLOAT	NPC-0832	8	12	1A09	122119-42186	122119-42186	NPC-0832	6	9	1A07
121604-12178	シャフト, スロットル SHAFT, THROTTLE	NPC-0832	8	13	1A09	122148-04120	122148-04120	NPC-0832	8	28	1A09
121604-12194	シャフト(キャブレター) SHAFT-CARBURETOR	NPC-0832	8	14	1A09	122148-04200	122148-04200	NPC-0832	7	18	1A08
121606-02129	パイプ(吸入) PIPE-INTAKE	NPC-0832	9	8	1A10	12223B-04060	12223B-04060	NPC-0832	11	9	1A12





7 <sup>レ</sup> シ <sup>レ</sup> ハ <sup>レ</sup> ハ <sup>レ</sup> ノ <sup>レ</sup> ノ <sup>レ</sup> ノ <sup>レ</sup> PART NO.	7 <sup>レ</sup> シ <sup>レ</sup> ノ <sup>レ</sup> DESCRIPTION	PC NO.	7 <sup>レ</sup> シ <sup>レ</sup> ノ <sup>レ</sup> ノ <sup>レ</sup> ノ <sup>レ</sup> GRP. REF.	7 <sup>レ</sup> シ <sup>レ</sup> ノ <sup>レ</sup> ノ <sup>レ</sup> ノ <sup>レ</sup> LOC. NO.	7 <sup>レ</sup> シ <sup>レ</sup> ノ <sup>レ</sup> ノ <sup>レ</sup> ノ <sup>レ</sup> PART NO.	7 <sup>レ</sup> シ <sup>レ</sup> ノ <sup>レ</sup> DESCRIPTION	PC NO.	7 <sup>レ</sup> シ <sup>レ</sup> ノ <sup>レ</sup> ノ <sup>レ</sup> ノ <sup>レ</sup> GRP. REF.	7 <sup>レ</sup> シ <sup>レ</sup> ノ <sup>レ</sup> ノ <sup>レ</sup> ノ <sup>レ</sup> LOC. NO.
129206-62180	JET-PILOT, #38.8 7 <sup>レ</sup> シ <sup>レ</sup> ノ <sup>レ</sup> PLUG	NPC-0832	1	28	1A02	22137-080000 WASHER 8			
129207-02081	7 <sup>レ</sup> シ <sup>レ</sup> ノ <sup>レ</sup> (7 <sup>レ</sup> シ <sup>レ</sup> ノ <sup>レ</sup> ) BP6ES PLUG-SPARK, BP6ES	NPC-0832	6	18	1A07	22137-100000 7 <sup>レ</sup> シ <sup>レ</sup> ノ <sup>レ</sup> (7 <sup>レ</sup> シ <sup>レ</sup> ノ <sup>レ</sup> ) 10	NPC-2145	7	5
129207-12109	7 <sup>レ</sup> シ <sup>レ</sup> ノ <sup>レ</sup> GROMMET	NPC-0832	5	11	1A06	22157-080000 WASHER 10	NPC-2145	8	25
129207-12122	7 <sup>レ</sup> シ <sup>レ</sup> ノ <sup>レ</sup> GROMMET	NPC-0832	6	19	1A07	22217-060000 WASHER 8	NPC-2145	4	14
129208-12299	7 <sup>レ</sup> シ <sup>レ</sup> ノ <sup>レ</sup> ノ <sup>レ</sup> ノ <sup>レ</sup> ノ <sup>レ</sup> SPRING, LINK	NPC-0832	7	24	1A08	22217-080000 7 <sup>レ</sup> シ <sup>レ</sup> ノ <sup>レ</sup> (7 <sup>レ</sup> シ <sup>レ</sup> ノ <sup>レ</sup> ) 6	NPC-2145	10	13
129208-12342	7 <sup>レ</sup> シ <sup>レ</sup> ノ <sup>レ</sup> ノ <sup>レ</sup> ノ <sup>レ</sup> SPRING	NPC-0832	3	13	1A04	22217-080000 7 <sup>レ</sup> シ <sup>レ</sup> ノ <sup>レ</sup> (7 <sup>レ</sup> シ <sup>レ</sup> ノ <sup>レ</sup> ) 8	NPC-2145	7	6
129214-32135	7 <sup>レ</sup> シ <sup>レ</sup> ノ <sup>レ</sup> ノ <sup>レ</sup> ノ <sup>レ</sup> ノ <sup>レ</sup> COLLAR, 6X13X2.3	NPC-0832	7	14	1A08	22242-000200 7 <sup>レ</sup> シ <sup>レ</sup> ノ <sup>レ</sup> (7 <sup>レ</sup> シ <sup>レ</sup> ノ <sup>レ</sup> ) 20	NPC-2145	8	26
129214-32143	7 <sup>レ</sup> シ <sup>レ</sup> ノ <sup>レ</sup> COLLAR	NPC-0832	8	26	1A09	22312-040080 CIRCLIP 20	NPC-2145	2	3
129214-32148	7 <sup>レ</sup> シ <sup>レ</sup> ノ <sup>レ</sup> COLLAR	NPC-0832	7	15	1A08	22312-040140 7 <sup>レ</sup> シ <sup>レ</sup> ノ <sup>レ</sup> (7 <sup>レ</sup> シ <sup>レ</sup> ノ <sup>レ</sup> ) 4X8	NPC-2145	3	27
129214-42176	7 <sup>レ</sup> シ <sup>レ</sup> ノ <sup>レ</sup> ノ <sup>レ</sup> ノ <sup>レ</sup> SPRING	NPC-0832	12	13	1A13	22351-050025 PARALLEL PIN 4X8	NPC-2145	3	27
129214-42177	7 <sup>レ</sup> シ <sup>レ</sup> ノ <sup>レ</sup> ノ <sup>レ</sup> ノ <sup>レ</sup> ノ <sup>レ</sup> SPRING, RETURN	NPC-0832	12	14	1A13	22351-050025 PARALLEL PIN 4X14	NPC-2145	3	28
129214-42211	7 <sup>レ</sup> シ <sup>レ</sup> ノ <sup>レ</sup> ノ <sup>レ</sup> ノ <sup>レ</sup> SPRING	NPC-0832	7	16	1A08	22351-060025 7 <sup>レ</sup> シ <sup>レ</sup> ノ <sup>レ</sup> (7 <sup>レ</sup> シ <sup>レ</sup> ノ <sup>レ</sup> ) 5.0AX 25	NPC-2145	8	27
129214-42213	7 <sup>レ</sup> シ <sup>レ</sup> ノ <sup>レ</sup> ノ <sup>レ</sup> ノ <sup>レ</sup> SPRING	NPC-0832	7	25	1A08	22351-060025 7 <sup>レ</sup> シ <sup>レ</sup> ノ <sup>レ</sup> (7 <sup>レ</sup> シ <sup>レ</sup> ノ <sup>レ</sup> ) 5X25	NPC-2145	3	29
129214-42235	7 <sup>レ</sup> シ <sup>レ</sup> ノ <sup>レ</sup> ノ <sup>レ</sup> ノ <sup>レ</sup> SPRING	NPC-0832	7	26	1A08	22372-060000 7 <sup>レ</sup> シ <sup>レ</sup> ノ <sup>レ</sup> (7 <sup>レ</sup> シ <sup>レ</sup> ノ <sup>レ</sup> ) 6.0AX 25	NPC-0832	7	29
129215-02101	7 <sup>レ</sup> シ <sup>レ</sup> ノ <sup>レ</sup> BOLT	NPC-0832	9	18	1A10	22417-200120 SNAP PIN 6	NPC-2145	1	21
129215-02102	7 <sup>レ</sup> シ <sup>レ</sup> ノ <sup>レ</sup> BOLT	NPC-0832	3	16	1A04	22417-200120 COTTER PIN 2.0X12	NPC-2145	1	21
129215-02122	7 <sup>レ</sup> シ <sup>レ</sup> ノ <sup>レ</sup> ノ <sup>レ</sup> ノ <sup>レ</sup> ノ <sup>レ</sup> BOLT, CONNECTING ROD	NPC-0832	2	13	1A03	22522-040160 WOODRUFF KEY 4X16	NPC-2145	8	28
129217-02009	7 <sup>レ</sup> シ <sup>レ</sup> ノ <sup>レ</sup> ノ <sup>レ</sup> ノ <sup>レ</sup> CLAMP	NPC-0832	10	14	1A11	22551-050250 KEY 5X25	NPC-2145	1	14
129217-02020	7 <sup>レ</sup> シ <sup>レ</sup> ノ <sup>レ</sup> ノ <sup>レ</sup> ノ <sup>レ</sup> CLAMP	NPC-0832	10	15	1A11	24104-062044 KEY 5X25	NPC-2145	3	30
129219-02003	7 <sup>レ</sup> シ <sup>レ</sup> ノ <sup>レ</sup> ノ <sup>レ</sup> ノ <sup>レ</sup> ノ <sup>レ</sup> TUBE, 5X8X125	NPC-0832	8	27	1A09	24104-062044 7 <sup>レ</sup> シ <sup>レ</sup> ノ <sup>レ</sup> (7 <sup>レ</sup> シ <sup>レ</sup> ノ <sup>レ</sup> ) 6204UU	NPC-2145	1	18
129900-92296	7 <sup>レ</sup> シ <sup>レ</sup> ノ <sup>レ</sup> SCREW	NPC-0832	10	6	1A11	24311-000070 BALL BEARING	NPC-2145	1	18
22117-050000	7 <sup>レ</sup> シ <sup>レ</sup> ノ <sup>レ</sup> (7 <sup>レ</sup> シ <sup>レ</sup> ノ <sup>レ</sup> ) 5	NPC-0832	6	26	1A07	24311-000070 O-RING 1A P 7.0	NPC-2145	3	31
22117-060000	7 <sup>レ</sup> シ <sup>レ</sup> ノ <sup>レ</sup> (7 <sup>レ</sup> シ <sup>レ</sup> ノ <sup>レ</sup> ) 6	NPC-0832	7	28	1A08	24321-001100 O-RING 1A P-7.0	NPC-2145	3	31
22137-050000	7 <sup>レ</sup> シ <sup>レ</sup> ノ <sup>レ</sup> (7 <sup>レ</sup> シ <sup>レ</sup> ノ <sup>レ</sup> ) 5	NPC-0832	9	22	1A10	26016-060122 O-RING 1A G110.0	NPC-2145	3	32
22137-060000	7 <sup>レ</sup> シ <sup>レ</sup> ノ <sup>レ</sup> (7 <sup>レ</sup> シ <sup>レ</sup> ノ <sup>レ</sup> ) 6	NPC-2145	1	20	1A16	26016-060122 O-RING 1A G-110.0	NPC-2145	3	32
22137-080000	7 <sup>レ</sup> シ <sup>レ</sup> ノ <sup>レ</sup> (7 <sup>レ</sup> シ <sup>レ</sup> ノ <sup>レ</sup> ) 8	NPC-2145	3	26	1B03	26016-060124 7 <sup>レ</sup> シ <sup>レ</sup> ノ <sup>レ</sup> (7 <sup>レ</sup> シ <sup>レ</sup> ノ <sup>レ</sup> ) 6X 12	NPC-2145	6	6
			8	24	1B11	26016-060124 7 <sup>レ</sup> シ <sup>レ</sup> ノ <sup>レ</sup> (7 <sup>レ</sup> シ <sup>レ</sup> ノ <sup>レ</sup> ) 6X 12	NPC-2145	8	29
			5	9	1B06	26016-060124 7 <sup>レ</sup> シ <sup>レ</sup> ノ <sup>レ</sup> (7 <sup>レ</sup> シ <sup>レ</sup> ノ <sup>レ</sup> ) W/L.W.	NPC-2145	8	29
						26018-080164 7 <sup>レ</sup> シ <sup>レ</sup> ノ <sup>レ</sup> (7 <sup>レ</sup> シ <sup>レ</sup> ノ <sup>レ</sup> ) 8x 16	NPC-2145	9	15
						26106-060102 BOLT M 8X 16	NPC-2145	11	9
						26106-060122 7 <sup>レ</sup> シ <sup>レ</sup> ノ <sup>レ</sup> (7 <sup>レ</sup> シ <sup>レ</sup> ノ <sup>レ</sup> ) 6X 10	NPC-0832	4	15
						26107-080122 BOLT M 6X 10 PLATED	NPC-0832	10	16
						26107-100352 7 <sup>レ</sup> シ <sup>レ</sup> ノ <sup>レ</sup> (7 <sup>レ</sup> シ <sup>レ</sup> ノ <sup>レ</sup> ) 6X 12	NPC-0832	1	30
						26117-060202 BOLT M 6X 12 PLATED	NPC-2145	4	16
						7 <sup>レ</sup> シ <sup>レ</sup> ノ <sup>レ</sup> (7 <sup>レ</sup> シ <sup>レ</sup> ノ <sup>レ</sup> ) 8X 12	NPC-2145	4	16
						BOLT M 8X 12 PLATED	NPC-2145	1	24
						7 <sup>レ</sup> シ <sup>レ</sup> ノ <sup>レ</sup> (7 <sup>レ</sup> シ <sup>レ</sup> ノ <sup>レ</sup> ) 10X35	NPC-2145	1	24
						BOLT 10X35, COLLAR HD	NPC-2145	3	33
						7 <sup>レ</sup> シ <sup>レ</sup> ノ <sup>レ</sup> (7 <sup>レ</sup> シ <sup>レ</sup> ノ <sup>レ</sup> ) 6X 20	NPC-2145	3	33
						BOLT M 6X 20 PLATED	NPC-2145	3	33

